

SBC 636
SBC 636 D
SBC 646
SBC 646 D
SBC 646 DX
SBC 656
SBC 656 D
SBC 656 DX

STIGA®

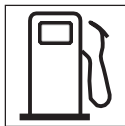

- IT** **Decespugliatore a motore portatile manualmente**
MANUALE DI ISTRUZIONI
ATTENZIONE: prima di usare la macchina, leggere attentamente il presente libretto.
- BG** **Преносим ръчен моторен хросторез**
УПЪТВАНЕ ЗА УПОТРЕБА
ВНИМАНИЕ: преди да използвате машината прочетете внимателно настоящата книжка.
- BS** **Ručna motorna trimer kosilica**
UPUTSTVO ZA UPOTREBU
PAŽNJA: prije nego što koristite ovu mašinu, pažljivo pročitajte priručnik s uputama.
- CS** **Ručně přenosný motorový křovinořez**
NÁVOD K POUŽITÍ
UPOZORNĚNÍ: před použitím stroje si pozorně přečtete tento návod k použití.
- DA** **Bærbar, håndholdt motordreven buskrydder**
BRUGSANVISNING
ADVARSEL: læs instruktionsbogen omhyggeligt igennem, før du tager denne maskine i brug.
- DE** **Motorbetriebener Freischneider**
GEBRAUCHSANWEISUNG
ACHTUNG: vor Inbetriebnahme des Geräts die Gebrauchsanleitung aufmerksam lesen.
- EL** **Φορητό χειροκατευθυνόμενο θαμνοκοπτικό βενζίνης**
ΟΔΗΓΙΕΣ ΧΡΗΣΗΣ
ΠΡΟΣΟΧΗ: πριν χρησιμοποιήσετε το μηχάνημα, διαβάστε προσεκτικά το παρόν εγχειρίδιο.
- EN** **Hand-held powered brushcutter**
OPERATOR'S MANUAL
WARNING: read thoroughly the instruction booklet before using the machine.
- ES** **Desbrozadora de motor portátil manualmente**
MANUAL DE INSTRUCCIONES
ATENCIÓN: antes de utilizar la máquina, leer atentamente el presente manual.
- ET** **Käes kantav mootoriga võsalõikur**
KASUTUSJUHEND
TÄHELEPANU: enne masina kasutamist lugeda tähelepanelikult antud kasutusjuhendit.
- FI** **Käsin kannateltava mootorikäyttöinen raivaussaha**
KÄYTTÖOHJEET
VAROITUS: lue käyttöopas huolellisesti ennen koneen käyttöä.
- FR** **Débroussailluse portative à moteur**
MANUEL D'UTILISATION
ATTENTION: lire attentivement le manuel avant d'utiliser cette machine.
- HR** **Prijenosni motorni ručno upravljani čistač šikare**
PRIRUČNIK ZA UPORABO
POZOR: prije uporabe stroja, pažljivo pročitajte ovaj priručnik.
- HU** **Hordozható motoros kézi bozótírtó**
HASZNÁLATI UTASÍTÁS
FIGYELEM! a gép használatá előtt olvassa el figyelmesen a jelen kézikönyvet.
- LT** **Nešiojama rankinė motorinė krūmapjovė**
NAUDOJIMO INSTRUKCIJOS
DĖMESIO: prieš naudojant įrenginį, atidžiai perskaityti šį naudotojo vadovą.
- LV** **Ar piedziņu aprīkots raksturamais portatīvs krūmgriezis**
LIETOŠANAS INSTRUKCIJA
UZMANĪBU: pirms aparāta lietošanai rūpīgi izlasiet doto instrukciju.
- MK** **Поткаструвач за грмушки**
УПАТСТВА ЗА УПОТРЕБА
ВНИМАНИЕ: прочитајте го внимателно ова упатство пред да ја користите машината.
- NL** **Met de hand draagbare bosmaaier met motor**
GEBRUIKERSHANDLEIDING
LET OP: vooraleer de machine te gebruiken, dient men deze handleiding aandachtig te lezen.
- NO** **Bærbar, håndholdt motordrevet ryddesag**
INSTRUKSJONSBOK
ADVARSEL: les denne bruksanvisningen nøye før du bruker maskinen.
- PL** **Kosa spalinowa**
INSTRUKCJE OBSŁUGI
OSTRZEŻENIE: przed użyciem maszyny, należy uważnie przeczytać niniejszą instrukcję.

PT **Koçadora manual motorizada**

MANUAL DE INSTRUÇÕES

ATENÇÃO: antes de usar a máquina, leia atentamente o presente manual.

RO **Maşină de tăiat arboret cu motor portabil manual**
MANUAL DE INSTRUȚIUNI

ATENȚIE: înainte de a utiliza maşina, citiți cu atenție manualul de față.

UA **Коса бензинова професійна**
ІНСТРУКЦІЯ З ЕКСПЛУАТАЦІЇ

УВАГА: перш ніж користуватися обладнанням, уважно прочитайте цей посібник з експлуатації.

SK **Ručne prenosný motorový krovinoz**
NÁVOD NA POUŽITIE

UPOZORNENIE: pred použitím stroja si pozorne prečítajte tento návod.

SL **Prenosna motorna kosa**
PRIROČNIK ZA UPORABO

POZOR: preden uporabite stroj, pazljivo preberite priročnik z navodili.

SR **ručna motorna trimer kosačica**
PRIRUČNIK SA UPUTSTVIMA

PAŽNJA: pre korišćenja mašine pažljivo pročitati ovaj priručnik.

SV **Motordriven bärbar manuell röjsåg**
BRUKSANVISNING

WARNING: läs igenom hela detta häfte innan du använder maskinen.

TR **Elde taşınabilir motorlu çalı biçme makinesi**
KULLANIM KILAVUZU

DİKKAT: makineyi kullanmadan önce talimatlar içeren kılavuzu dikkatle okuyun.

ITALIANO - Istruzioni Originali	IT
БЪЛГАРСКИ - Превод на оригиналните инструкции	BG
BOSANSKI - Prijevod originalnih uputa	BS
ČESKY - Překlad původního návodu k používání	CS
DANSK - Oversættelse af den originale brugsanvisning	DA
DEUTSCH - Übersetzung der Originalbetriebsanleitung	DE
ΕΛΛΗΝΙΚΑ - Μετάφραση του πρωτοτύπου των οδηγιών χρήσης	EL
ENGLISH - Translation of the original instruction	EN
ESPAÑOL - Traducción del Manual Original	ES
EESTI - Algupärased kasutusjuhendi tõlge	ET
SUOMI - Alkuperäisten ohjeiden käännös	FI
FRANÇAIS - Traduction de la notice originale	FR
HRVATSKI - Prijevod originalnih uputa	HR
MAGYAR - Eredeti használati utasítás fordítása	HU
LIETUVIŠKAI - Originalių instrukcijų vertimas	LT
LATVIEŠU - Instrukciju tulkojums no oriģinālvalodas	LV
МАКЕДОНСКИ -Превод на оригиналните упатства	MK
NEDERLANDS - Vertaling van de oorspronkelijke gebruiksaanwijzing	NL
NORSK - Oversettelse av original bruksanvisning	NO
POLSKI - Tłumaczenie instrukcji oryginalnej	PL
PORTUGUÊS - Tradução do manual original	PT
ROMÂN - Traducerea manualului fabricantului	RO
УКРАЇНСЬКА - Переклад оригінальних інструкцій	UA
SLOVENŠČINA - Prevod izvirnih navodil	SL
SLOVENSKY - Preklad pôvodného návodu na použitie	SK
SRPSKI - Prevod originalnih uputstva	SR
SVENSKA - Översättning av bruksanvisning i original	SV
TÜRKÇE - Orijinal Talimatların Tercümesi	TR

1

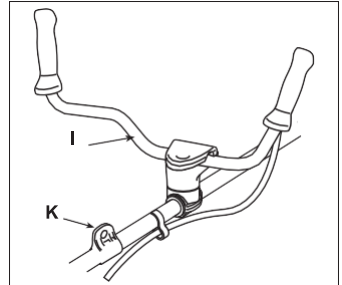
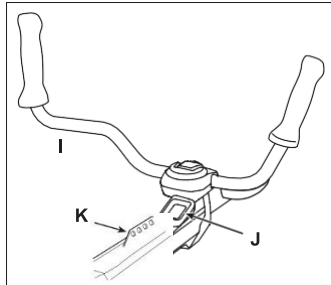
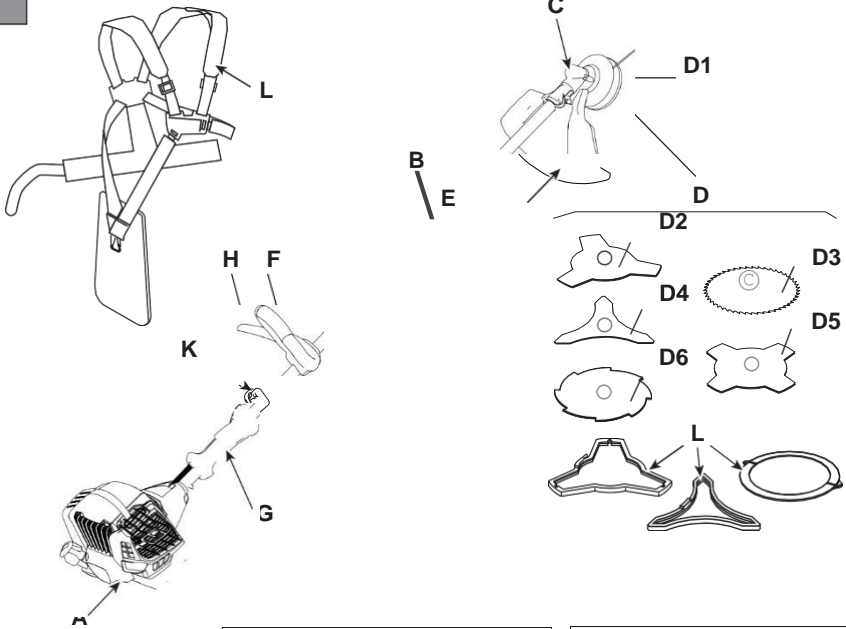

2

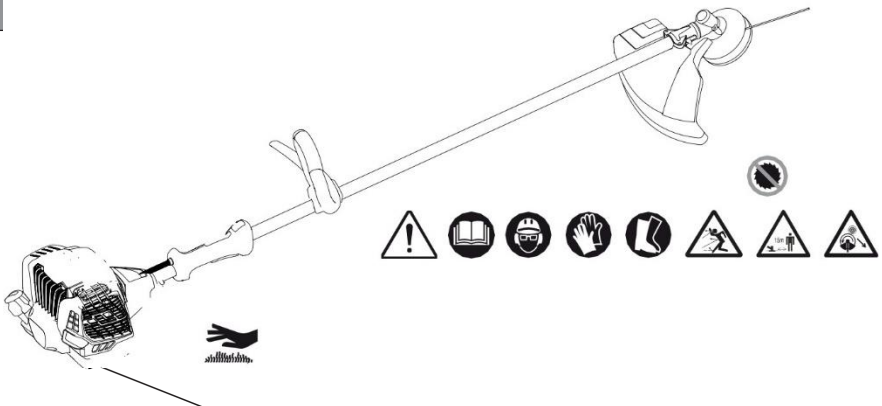

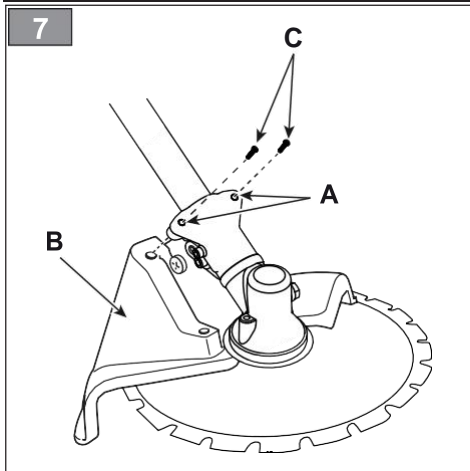
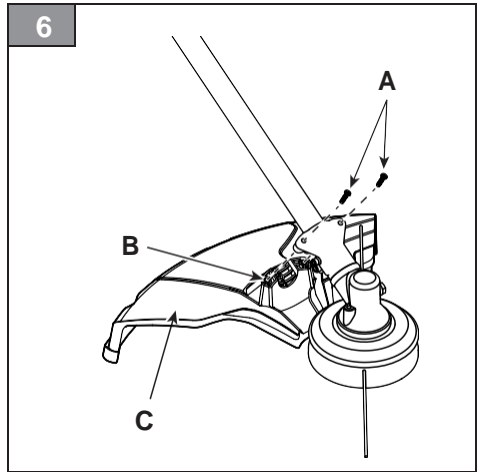
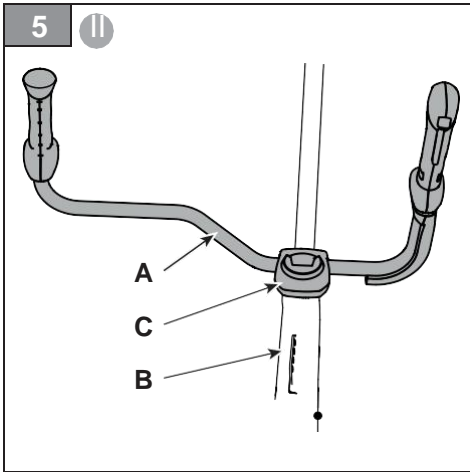
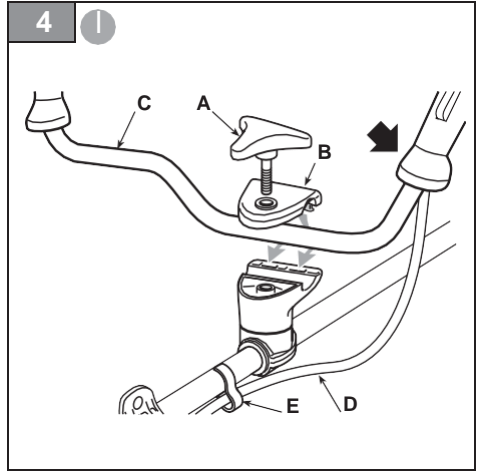
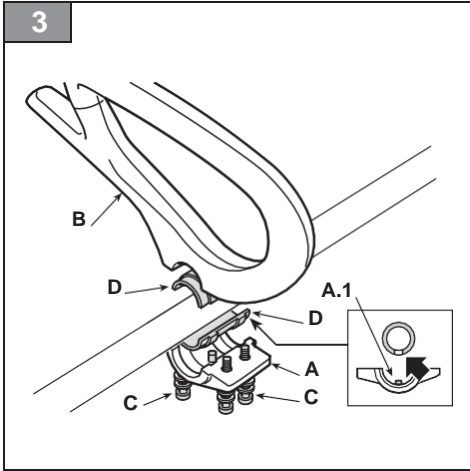

8

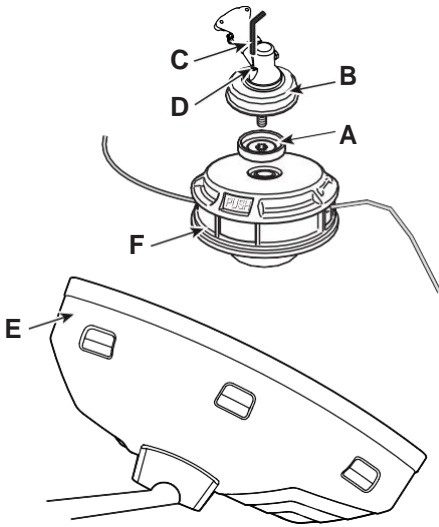

9

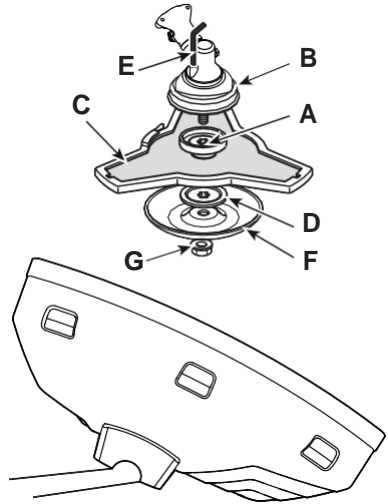

10

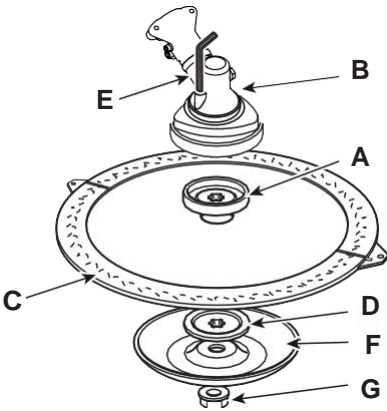

11

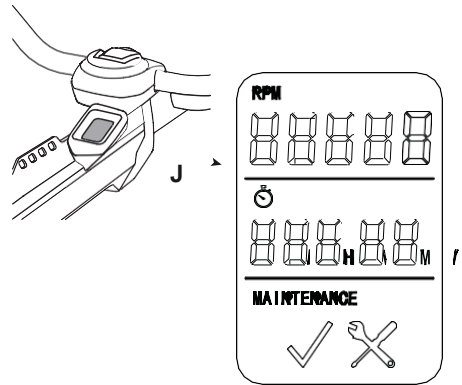
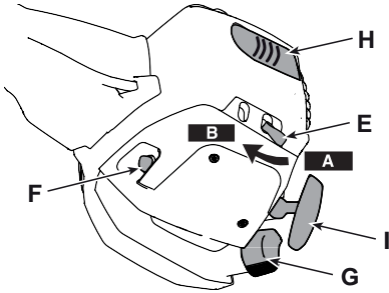
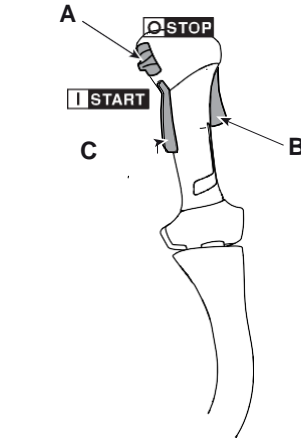
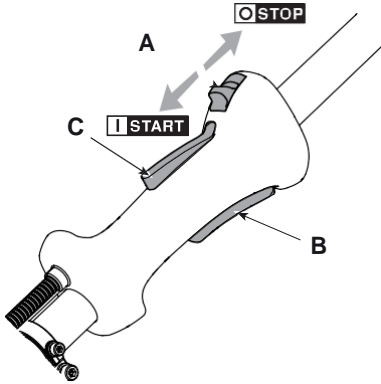

12

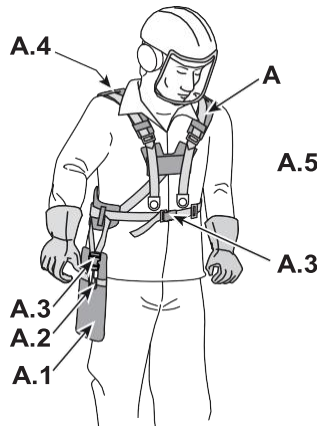

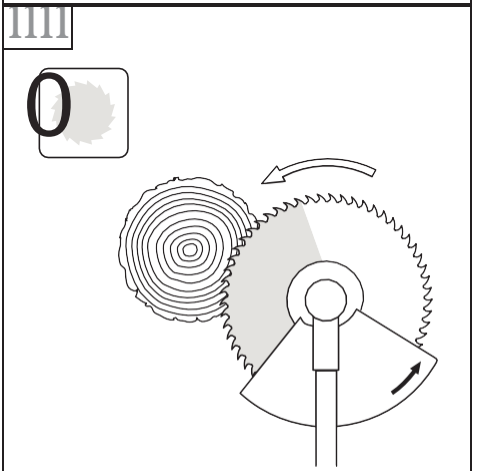
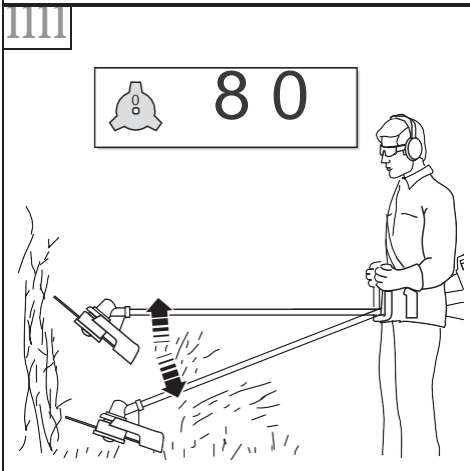
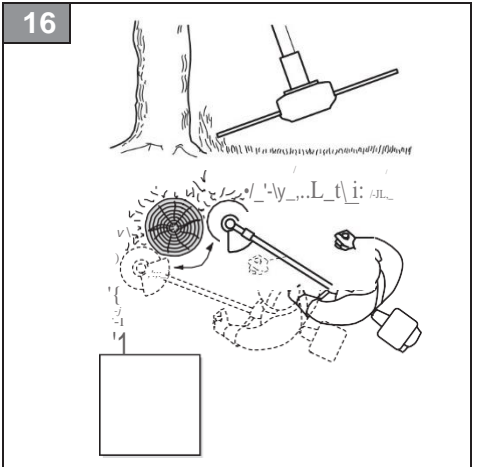
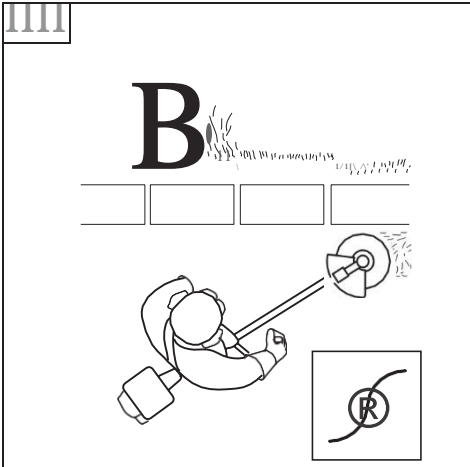
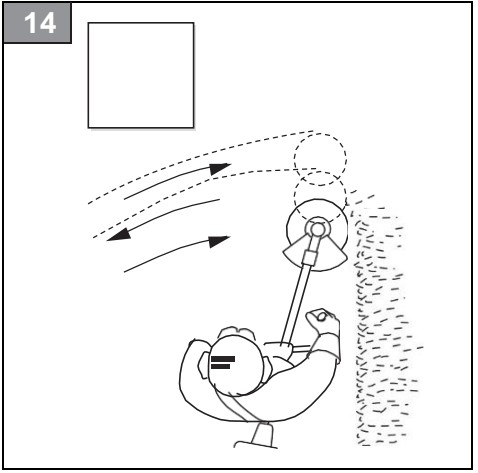
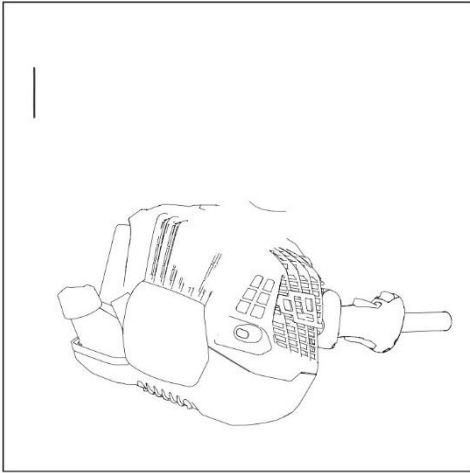

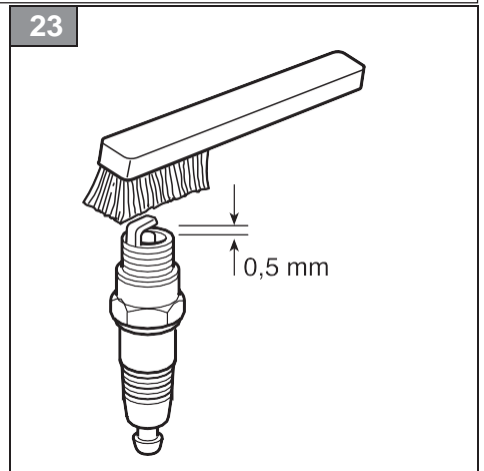
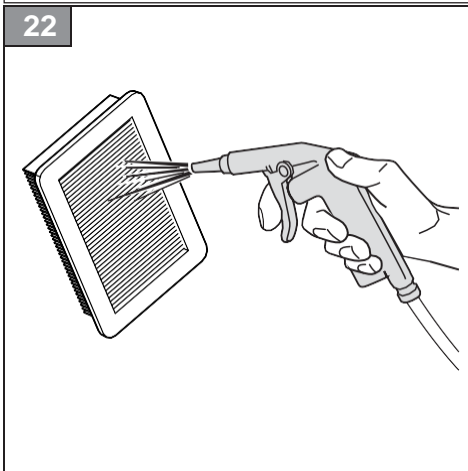
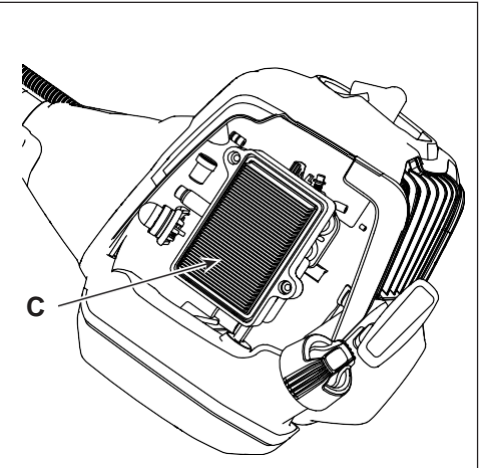
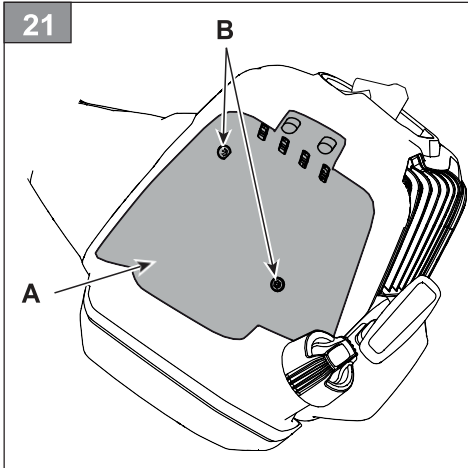
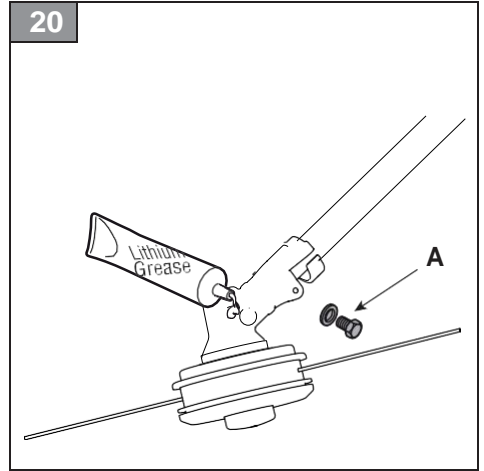
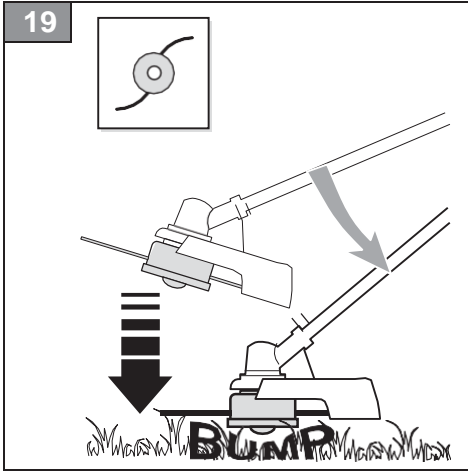

24

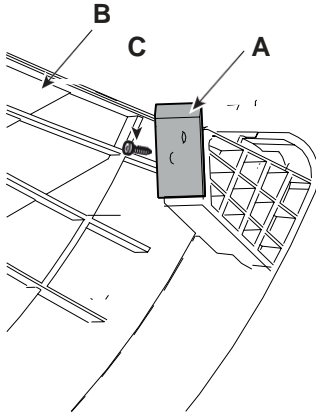

25

1

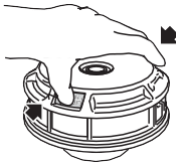

A =
2 x 2,0 m (79 in.) - B 26/32 series

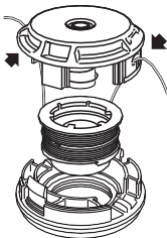

1

2

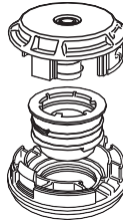

3

4

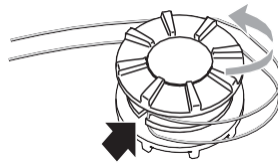

5

6

B =
175 mm (6,9 in.) - B 42/52 series

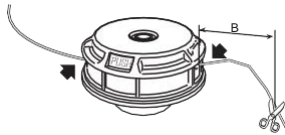

26

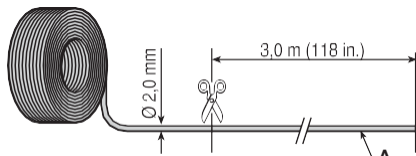

27

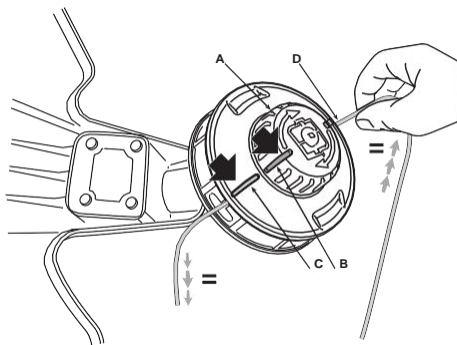

28

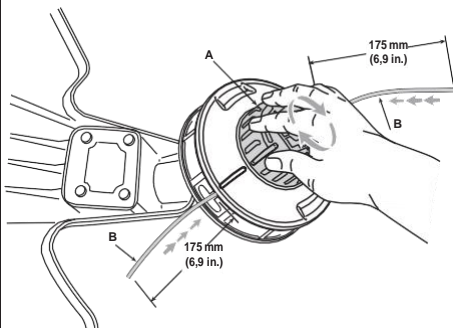



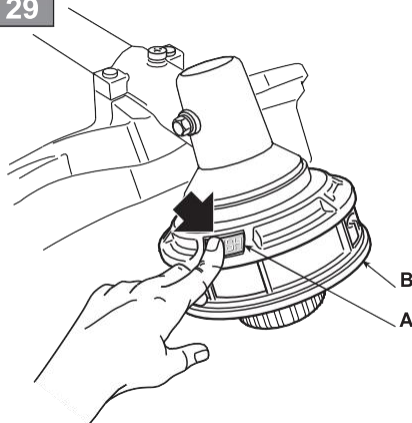



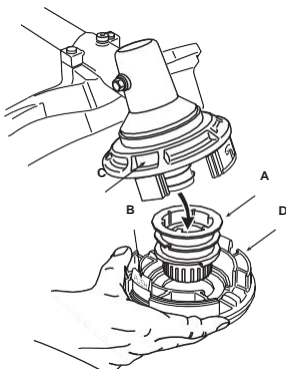

29









30



[1]	DATI TECNICI		SBC 636	SBC 636 D
[2]	Двигун		[3] 2 тактне повітряне охолодження	
[4]	Об'єм	cm ³	35,3	35,3
[5]	Потужність	kW	1,2	1,2
[6]	Швидкість холостого ходу двигуна	min ⁻¹	3000 ±300	3000 ±300
[7]	Максимальна швидкість обертання двигуна (косильна голівка)	min ⁻¹	9200	9200
[8]	Максимальна швидкість обертання двигуна (ніж)	min ⁻¹	10000	10000
[9]	Максимальна швидкість обертання інструменту (косильна голівка)	min ⁻¹	7500	7500
[10]	Максимальна швидкість обертання інструменту (ніж)	min ⁻¹	8100	8100
[11]	Ємність паливного бака	l	0,6	0,6
[12]	Суміш (Бензин: Масло 2 такта)		50:1 = 2%	50:1 = 2%
[13]	Свічка		BPMR7A/NGK	BPMR7A/NGK
[14]	Ширина скошування (тримерна голівка)	cm	45	45
[15]	Ширина скошування (3-лопатевої, 4-лопатевої і 8-лопатевої ніж)	cm	25,5	25,5
[16]	Ширина скошування (пильний ніж)	cm	-	22,86
[17]	Кріплення тримерної голівки		M10 x 1,25 sx F	M10 x 1,25 sx F
[18]	Діаметр корду (макс.)	mm	2,7	2,7
[19]	Код ріжучих аксесуарів		18803940/0 ("I") 18804530/0 ("II")	18803940/0 ("I") 18804530/0 ("II")
[19]	Код ріжучих аксесуарів		118801125/0	118801125/0
[19]	Код ріжучих аксесуарів		118802009/0	118802009/0
[19]	Код ріжучих аксесуарів		118802315/0	118802315/0
[20]	Код ріжучих аксесуарів (ніж з 8 лопатями)		-	118805083/0
[21]	Код ріжучих аксесуарів (пильний ніж)		-	118805084/0
[22]	Код захисту (тримерна голівка, 3-лопатевої, 4-лопатевої і 8-лопатевої ніж)		118805080/0	118805080/0
[23]	Код захисту (пильний ніж)		-	118805085/0
[24]	Вага	kg	7,0	7,4
[25]	Габарити			
[26]	Довжина	mm	1850	1850
[27]	Ширина	mm	395	640
[28]	Висота	mm	238	520
[29]	Передня, Задня рукоятка		√	-
[30]	Рукоятка		-	√
[31]	Рівень звукового тиску	dB(A)	95,35	95,35
[32]	Похибка	dB(A)	3	3
[33]	Рівень вимірної звукової потужності	dB(A)	108,67	108,67
[32]	Похибка	dB(A)	3,0	3,0
[34]	Гарантований рівень звукової потужності	dB(A)	113	113
[35]	Вібрація, виміряна руці на передній рукоятці	m/s ²	7,662	-
[32]	Похибка	m/s ²	1,5	-
[36]	Вібрація, виміряна руці на задній рукоятці	m/s ²	5,367	-
[32]	Похибка	m/s ²	1,5	-
[37]	Вібрація, виміряна руці на правій рукоятці	m/s ²	-	3,802
[32]	Похибка	m/s ²	-	1,5
[38]	Вібрація, виміряна руці на лівій рукоятці	m/s ²	-	4,271
[32]	Похибка	m/s ²	-	1,5

[1]	Технічні характеристики		SBC 646	SBC 646 D	SBC 646 DX
[2]	Двигун		[3] 2 тактне повітряне охолодження		
[4]	Об'єм	cm ³	44,8	44,8	44,8
[5]	Потужність	kW	1,5	1,5	1,5
[6]	Швидкість холостого ходу двигуна	min ⁻¹	3000 ±300	3000 ±300	3000 ±300
[7]	Максимальна швидкість обертання двигуна (косильна голівка)	min ⁻¹	9500	9500	9500
[8]	Максимальна швидкість обертання двигуна (ніж)	min ⁻¹	10000	10000	10000
[9]	Максимальна швидкість обертання інструменту (косильна голівка)	min ⁻¹	7700	7700	7700
[10]	Максимальна швидкість обертання інструменту (ніж)	min ⁻¹	8100	8100	8100
[11]	Ємність паливного бака	l	0,8	0,8	0,8
[12]	Суміш (Бензин: Масло 2 такта)		50:1 = 2%	50:1 = 2%	50:1 = 2%
[13]	Свічка		BPMR7A/NGK	BPMR7A/NGK	BPMR7A/NGK
[14]	Ширина скошування (тримерна голівка)	cm	45	45	45
[15]	Ширина скошування (3-лопатевий, 4-лопатевий і 8-лопатевий ніж)	cm	25,5	25,5	25,5
[16]	Ширина скошування (пилний ніж)	cm	-	22,86	22,86
[17]	Кріплення тримерної голівки		M10 x 1,25 sx F	M10 x 1,25 sx F	M10 x 1,25 sx F
[18]	Діаметр корду (макс.)	mm	3,0	3,0	3,0
[19]	Код ріжучих аксесуарів		118805082/0 ("I") 18803940/0 ("II") 18804530/0 ("III")	118805082/0 ("I") 18803940/0 ("II") 18804530/0 ("III")	118805082/0 ("I") 18803940/0 ("II") 18804530/0 ("III")
[19]	Код ріжучих аксесуарів		118801125/0	118801125/0	118801125/0
[19]	Код ріжучих аксесуарів		118802009/0	118802009/0	118802009/0
[19]	Код ріжучих аксесуарів		118802315/0	118802315/0	118802315/0
[20]	Код ріжучих аксесуарів (ніж з 8 лопатями)		-	118805083/0	118805083/0
[21]	Код ріжучих аксесуарів (пилний ніж)		-	118805084/0	118805084/0
[22]	Код захисту (тримерна голівка, 3-лопатевий, 4-лопатевий і 8-лопатевий ніж)		118805080/0	118805080/0	118805080/0
[23]	Код захисту (пилний ніж)		-	118805085/0	118805085/0
[24]	Вага	kg	8,1	8,6	9,2
[25]	Габарити				
[26]	Довжина	mm	1880	1880	1880
[27]	Ширина	mm	385	653	653
[28]	Висота	mm	358	588	588
[29]	Передня, Задня рукоятка		√	-	-
[30]	Рукоятка		-	√	√
[31]	Рівень звукового тиску	dB(A)	90,82	90,82	90,82
[32]	Похибка	dB(A)	3	3	3
[33]	Рівень вимірної звукової потужності	dB(A)	97,64	97,64	97,64
[32]	Похибка	dB(A)	2,5	2,5	2,5
[34]	Гарантований рівень звукової потужності	dB(A)	113	113	113
[35]	Вібрація, виміряна руці на передній рукоятці	m/s ²	4,060	-	-
[32]	Похибка	m/s ²	1,5	-	-
[36]	Вібрація, виміряна руці на задній рукоятці	m/s ²	5,087	-	-
[32]	Похибка	m/s ²	1,5	-	-
[37]	Вібрація, виміряна руці на правій рукоятці	m/s ²	-	3,571	4,194
[32]	Похибка	m/s ²	-	1,5	1,5
[38]	Вібрація, виміряна руці на лівій рукоятці	m/s ²	-	4,048	4,053
[32]	Похибка	m/s ²	-	1,5	1,5

[1]	Технічні характеристики		SBC 656	SBC 656 D	SBC 656 DX
[2]	Двигун		[3] 2 тактне повітряне охолодження		
[4]	Об'єм	cm ³	52,8	52,8	52,8
[5]	Потужність	kW	1,7	1,7	1,7
[6]	Швидкість холостого ходу двигуна	min ⁻¹	3000 ±300	3000 ±300	3000 ±300
[7]	Максимальна швидкість обертання двигуна (косильна голівка)	min ⁻¹	9500	9500	9500
[8]	Максимальна швидкість обертання двигуна (ніж)	min ⁻¹	10000	10000	10000
[9]	Максимальна швидкість обертання інструменту (косильна голівка)	min ⁻¹	7700	7700	7700
[10]	Максимальна швидкість обертання інструменту (ніж)	min ⁻¹	8100	8100	8100
[11]	Ємність паливного бака	l	0,8	0,8	0,8
[12]	Суміш (Бензин: Масло 2 такта)		50:1 = 2%	50:1 = 2%	50:1 = 2%
[13]	Свічка		BPMR7A/NGK	BPMR7A/NGK	BPMR7A/NGK
[14]	Ширина скошування (тримерна голівка)	cm	45	45	45
[15]	Ширина скошування (3-лопатевої, 4-лопатевої і 8-лопатевої ніж)	cm	25,5	25,5	25,5
[16]	Ширина скошування (пилний ніж)	cm	-	22,86	22,86
[17]	Кріплення тримерної голівки		M10 x 1,25 sx F	M10 x 1,25 sx F	M10 x 1,25 sx F
[18]	Діаметр корду (макс.)	mm	3,0	3,0	3,0
[19]	Код ріжучих аксесуарів		118805082/0 ("I") 18803940/0 ("II") 18804530/0 ("III")	118805082/0 ("I") 18803940/0 ("II") 18804530/0 ("III")	118805082/0 ("I") 18803940/0 ("II") 18804530/0 ("III")
[19]	Код ріжучих аксесуарів		118801125/0	118801125/0	118801125/0
[19]	Код ріжучих аксесуарів		118802009/0	118802009/0	118802009/0
[19]	Код ріжучих аксесуарів		118802315/0	118802315/0	118802315/0
	Код ріжучих аксесуарів (ніж з 8 лопатями)		-	118805083/0	118805083/0
	Код ріжучих аксесуарів (пилний ніж)		-	118805084/0	118805084/0
[22]	Код захисту (тримерна голівка, 3-лопатевої, 4-лопатевої і 8-лопатевої ніж)		118805080/0	118805080/0	118805080/0
[23]	Код захисту (пилний ніж)		-	118805085/0	118805085/0
[24]	Вага	kg	8,1	8,6	9,2
[25]	Габарити				
[26]	Довжина	mm	1880	1880	1880
[27]	Ширина	mm	385	653	653
[28]	Висота	mm	358	588	588
[29]	Передня, Задня рукоятка		√	-	-
[30]	Рукоятка		-	√	√
[31]	Рівень звукового тиску	dB(A)	90,82	90,82	97,20
[32]	Похибка	dB(A)	3	3	3
[33]	Рівень вимірної звукової потужності	dB(A)	97,64	97,64	110,34
[32]	Похибка	dB(A)	2,5	2,5	2,5
[34]	Гарантований рівень звукової потужності	dB(A)	113	113	113
[35]	Вібрація, виміряна руці на передній рукоятці	m/s ²	4,153	-	-
[32]	Похибка	m/s ²	1,5	-	-
[36]	Вібрація, виміряна руці на задній рукоятці	m/s ²	4,919	-	-
[32]	Похибка	m/s ²	1,5	-	-
[37]	Вібрація, виміряна руці на правій рукоятці	m/s ²	-	3,388	5,687
[32]	Похибка	m/s ²	-	1,5	1,5
[38]	Вібрація, виміряна руці на лівій рукоятці	m/s ²	-	4,033	4,356
[32]	Похибка	m/s ²	-	1,5	1,5



УВАГА !:

ПЕРШ НІЖ КОРИСТУВАТИСЯ МОТОКОСОЮ, УВАЖНО ПРОЧИТАЙТЕ ЦЕЙ ПОСІБНИК З ЕКСПЛУАТАЦІЇ. Збережіть його для майбутнього використання.

ЗМІСТ

1.	1.	Загальні відомості	1
2.		ПРАВИЛА БЕЗПЕКИ	2
3.		Ознайомлення з МОТОКОСОЮ	5
4.	3.1	Опис мотокоси і передбачене застосування	5
5.	3.2	Знаки безпеки	5
6.	3.3	Ідентифікаційний ярлик виробу	6
7.	3.4	Основні компоненти	6
8.		МОНТАЖ	7
9.	4.1	Компоненти для монтажу	7
10.	4.2	Монтаж рукоятки	7
11.	4.3	Вибір різальних аксесуарів і відповідного захисту	8
12.	4.4	Монтаж захисту різальних аксесуарів	8
13.	4.5	Монтаж / демонтаж різальних аксесуарів	8
14.		ПРИСТРОЇ УПРАВЛІННЯ	9
15.	5.1	Вимикач пуску / зупинки двигуна	9
16.	5.2	Забезпечує зупинку і пуск двигуна. Вимикач має два положення (Мал. 11.А):	9
17.	5.3	Важіль управління дроселем	9
18.	5.4	Запобіжний важіль дроселя	9
19.	5.5	Рукоятка ручного пуску	9
20.	5.6	Важіль управління дроселем (Choke)	9
21.		(Якщо є)	9
22.	5.7	Кнопка активації запалювання (праймера)	9
23.	5.8	Дисплей (якщо є)	10
24.		Експлуатація МОТОКОСИ	10
25.	6.1	Попередні операції	10
26.	6.2	Перевірки безпеки	10
27.	6.3	Запуск	11
28.	6.4	Опис роботи	12
29.	6.5	Рекомендації з експлуатації	13
30.	6.6	Зупинка	13
31.	6.7	Після експлуатації 13	
32.		7. ПЛАНОВЕ ТЕХНІЧНЕ ОБСЛУГОВУВАННЯ	13
33.	7.1	Загальні відомості	13
34.	7.2	Приготування паливної суміші	14
35.	7.3	Заправка	14
36.	7.4	Очищення машини і двигуна	15
37.	7.5	Кріпильні гайки і гвинти	15
38.		8. ПОЗАЧЕРГОВЕ ТЕХНІЧНЕ ОБСЛУГОВУВАННЯ	15
39.	8.1	Масило кутової передачі	15
40.	8.2	Очищення повітряного фільтра	15
41.	8.3	Свічка	15
42.	8.4	Обслуговування різальних аксесуарів	15
43.	8.5	Заточка ножа для обрізки корду	16
44.	8.6	Регулювання холостого ходу	16
45.	8.7	Карбюратор	16
46.		9. ЗБЕРІГАННЯ	16
47.	10.	ПЕРЕМІЩЕННЯ І ТРАНСПОРТУВАННЯ	17
48.	11.	СЕРВІС ТА РЕМОНТ	17
49.	12.	УМОВИ	17
50.	13.	ТАБЛИЦЯ ТЕХНІЧНОГО ОБСЛУГОВУВАННЯ	18
51.	14.	ВИЯВЛЕННЯ НЕПОЛАДОК	19

1. ЗАГАЛЬНІ ВІДОМОСТІ

1.1 ЯК СЛІД ЧИТАТИ ЦЕЙ ПОСІБНИК

У тексті цього посібника окремі параграфи, що містять особливо важливу інформацію про техніку безпеки або принципах роботи пристрою, виділені в такий спосіб:

ПРИМІТКА або **ВАЖЛИВО** містять уточнення або посилання на іншу раніше згадану інформацію для запобігання поломки машини або нанесення збитку.

Знак  вказує на небезпеку. Недотримання даного попередження може привести в отримання та нанесення травм і / або нанесення шкоди.

- Пункти, обрамлені сірою пунктирною рамкою, містять опис опціональних характеристик, які не притаманних усім моделям, представленим в цьому посібнику. Перевірити, чи є дана характеристика у вашій моделі.

Всі позначення "передній", "задній", "правий" і "лівий" вказуються щодо робочого положення оператора.

1.2 ПОЗНАЧЕННЯ

1.2.1 Малюнки

Малюнки в цьому посібнику з експлуатації пронумеровані 1, 2, 3 і так далі. Компоненти, показані на малюнках, позначені буквами А, В, С і так далі. Посилання на компонент С на малюнку 2 здійснюється за допомогою фрази: «Див. Мал. 2.С »або просто« (мал. 2.С) ». Зображення на малюнках є приблизними. Реальні деталі можуть відрізнятися від зображених.

1.2.2 Назва глав

Даний посібник підрозділяється на глави і пункти. Пункт під назвою "2.1

Навчання "є підпунктом глави" 2. Правила безпеки ". Посилання на глави і пункти позначаються скороченням гл. Або пункт і відповідним номером. Приклад:" гл. 2 "або" пункт 2.1 ".

2. ПРАВИЛА БЕЗПЕКИ

2.1 НАВЧАННЯ

⚠ Ознайомтеся з пристроями управління та належним використанням мотокоси. Навчіться швидко зупиняти мотокосу.

Недотримання запобіжних заходів і рекомендацій може призвести до пожеж і / або серйозних травм.

- Національний стандарт може встановлювати обмеження на використання мотокоси.
- Ні в якому разі не дозволяйте користуватися мотокосою дітям або особам, недостатньо добре знайомим з правилами поведінки з нею. Місцеві законодавчі акти можуть встановлювати мінімальний вік користувача.
- Ніколи не користуйтеся інструментом, якщо користувач втомився, погано себе почуває або знаходиться під впливом ліків, наркотиків, алкоголю або речовин, що знижують швидкість рефлексів і рівень уваги.
- Пам'ятайте, що оператор або користувач несе відповідальність за нещасні випадки або шкоду, завдану іншим особам або їх майну. Користувач несе відповідальність за оцінку потенційних ризиків на ділянці, на якому він працює, крім того, він повинен вжити всіх заходів обережності, щоб забезпечити свою безпеку і безпеку оточуючих, особливо на схилах, нерівних, слизьких або нестійких поверхнях.
- Якщо ви маєте намір передати або позичити мотокосу іншим особам, переконайтеся, що вони ознайомилися з вказівками з експлуатації, викладеними в цьому посібнику.

2.2 ПОПЕРЕДНІ ОПЕРАЦІЇ

Засоби індивідуального захисту (ЗІЗ)

- Одягайте прилягаючий захисний одяг із захистом від порізів, противібраційні рукавички, каску, захисні окуляри, пилозахисну маску, навушники для

захисту органів слуху та взуття із захистом від порізів і з нековзною підшоною.

- Не надягайте шарфи, халати, кольє, браслети, звисаючий одяг, а також одяг зі шнурками і краватки, а також будь-які висячі або широкі аксесуари, які можуть застрягти в мотокосі або в предметах і матеріалах, що знаходяться на робочому місці.
- Належним чином зберіть довге волосся.

Робоча ділянка / Мотокоса

- Уважно огляньте робочу ділянку і заберіть все, що може бути викинуто мотокосою, або пошкодити ріжучі аксесуари / обертові пристрої (каменів, гілки, дріт, кістки і т.д.).

Двигуни внутрішнього згоряння: паливо

⚠ НЕБЕЗПЕКА! паливо легко займається.

- Зберігайте бензин і паливну суміш в канистрах, спеціально передбачених для цієї мети, в безпечному місці, далеко від джерел тепла і відкритого полум'я.
- Не залишайте канистри в межах досяжності дітей.
- Очищайте канистри від залишків трави, листя або надлишків мастила
- Не паліть під час заправки або доливання палива, а також взагалі при поводженні з паливом.
- Заливайте паливо через воронку, тільки під відкритим небом.
- Уникайте вдихання парів палива.
- Не доливайте паливо і не знімайте пробку бака, коли двигун працює або коли він гарячий.
- Повільно відкрийте пробку бака, щоб поступово скинути внутрішній тиск.
- Не тримайте полум'я до заправного отвору бака, щоб перевірити його вміст.
- У разі розливу палива не запускайте двигун, заберіть мотокосу з місця розливу палива і прийміть заходи щодо попередження загоряння до тих пір, поки паливо не випарується і його пари не розсіються.
- Завжди повертайте на місце і щільно закручуйте пробку бака і канистри з паливом.
- Негайно заберіть всі сліди палива, яке пролилося на машину або на землю.
- Не вмикайте інструмент у місці заправки; запуск двигуна необхідно

здійснювати на відстані не менше, ніж 3 метри від місця заправки паливом.

- Уникати контакту палива з одягом і, в такому разі, переодягнутися перед запуском двигуна.

2.3 ПІД ЧАС РОБОТИ

Робоча ділянка

- Не вмикайте двигун в закритому просторі, де може зібратися небезпечний чадний газ. Операції запуску повинні проводитися на відкритому повітрі в добре провітрованому приміщенні. Пам'ятайте, що вихлопні гази токсичні.
- Під час запуску мотокоши не направляйте глушник і, отже, вихлопні гази на легкозаймисті матеріали.
- Не використовуйте мотокошу у вибухонебезпечному середовищі, поблизу від горючих рідин, газу або пилу. Електричні контакти або механічне тертя можуть утворити іскри, що можуть запалити пил або пари.
- Працюйте тільки при денному світлі або при хорошому штучному освітленні, в умовах хорошої видимості.
- На робочому ділянці не повинно бути дорослих людей, дітей і тварин. Необхідно, щоб інший дорослий чоловік дивився за дітьми.
- Переконайтеся, що інші люди знаходяться на відстані не менше 15 м від радіуса дії мотокоши або на відстані, щонайменше, 30 м в разі косіння в важких умовах.
- Уникайте, по можливості, працювати на мокрому або слизькому ґрунті, або на будь-якій крутій або нерівній поверхні, що не забезпечує стійкості оператора під час роботи.
- Звертайте особливу увагу на нерівності ґрунту (купини, канави), на ухил, на приховані небезпеки і наявність можливих перешкод, які можуть обмежити видимість.
- Будьте обережні, працюючи поруч з обривами, канавами і берегами водойм.
- На похилих ділянках працюйте в поперечному напрямку і ні в якому разі не вгору / вниз, будьте особливо уважні при зміні напрямку, упевніться, що у вас є власна точка опори, і завжди перебувайте позаду ріжучих аксесуарів.
- Коли ви працюєте на мотокосі поруч з проїжджою частиною, враховуйте потенційну присутність транспортних засобів.

Правила поведінки під час роботи

- Під час роботи необхідно завжди міцно утримувати мотокошу обома руками, силовий агрегат повинен бути розташований з правого боку від оператора, а ріжучі аксесуари нижче рівня пояса.
- Прийміть стійке і міцне становище, і будьте обережні.
- В жодному разі не бігом, тільки кроком.
- Під час роботи мотокоши повинна бути завжди прикріплена до системи підвіски.
- Завжди тримайте руки і ноги на відстані від ріжучих аксесуарів як під час запуску, так і під час роботи на мотокосі.
- Увага: ріжучий елемент продовжує обертатися протягом кількох секунд після його виключення або після вимкнення двигуна
- Пам'ятайте про те, що ріжучі аксесуари можуть відкидати предмети.
- Слідкуйте, щоб ріжучі аксесуари не сильно ударилися про сторонні предмети / перешкоди. Якщо ніж аксесуарів вдариться об яку-небудь перешкоду / предмет, може статися відскік (kickback). Цей контакт може викликати швидкий ривок в протилежному напрямку, і ріжучі аксесуари спочатку відскочать вгору, а потім до оператора. Відскік може привести до втрати контролю над мотокосою, що може спричинити за собою найнебезпечніші наслідки. Для запобігання відскоку прийміть наступні запобіжні заходи:
 - Тримайте мотокошу міцно обома руками, розташуйте свій тулуб і руки таким чином, щоб Ви могли протидіяти силі відскоку.
 - Не тримайте руки занадто високо і не працюйте вище рівня пояса.
 - Використовуйте тільки аксесуари, затверджені виробником.
 - Слідкуйте за вказівками виробника з техобслуговування ріжучих аксесуарів.
- Приділяти особливу увагу ризику травм, що виходить від будь-якого пристрою, призначеного для обрізки корду.
- Увага: Ріжучі аксесуари продовжують обертатися навіть після вимкнення двигуна.
- Не торкатися до деталей двигуна, які під час використання нагріваються. Ризик отримання опіку.
- Щоб уникнути пожежної небезпеки не залишайте мотокошу з гарячим двигуном серед листя, сухої трави або інших займистих матеріалів.

- **⚠** У разі поломок або аварій під час роботи слід негайно вимкнути двигун і прибрати мотокоосу, щоб вона не завдала ще більшої шкоди; якщо стався нещасний випадок і оператор або інші особи отримали травми, негайно вжити заходів щодо допомоги постраждалим, які найбільше підходять в конкретній ситуації, і звернутися до медичного закладу для необхідного лікування. Ретельно видаліть матеріал, який може завдати шкоди або травми людям і тваринам, які можуть його не помітити.

- **⚠** Значення рівня шуму і вібрації, зазначені в цьому посібнику, є максимальними робочими значеннями мотокооси. Використання незбалансованого ріжучого елемента, занадто висока швидкість, відсутність технічного обслуговування істотно впливають на рівень шуму і вібрацію. Отже, необхідно вжити профілактичних заходів для усунення можливого збитку, викликаного високим рівнем шуму і вібраційними навантаженнями; виконувати обслуговування мотокооси, надягати захисні від шуму навушники, робити перерви під час роботи.

- **⚠** Тривале перебування під впливом вібрації може завдати шкоди нервово судинній системі (ці стану відомі як "синдром Рейно" або "білої руки"), особливо у людей, які страждають розладом кровообігу. Симптоми можуть проявлятися на руках, зап'ястях і пальцях у вигляді втрати чутливості, оніміння, свербіння, болю, блідості і зміни структури шкіри. Ці симптоми можуть посилитися під впливом низької температури навколишнього середовища і / або занадто сильного стиснення рукояток. При появі симптомів слід знизити час використання мотокооси і звернутися до лікаря.

Обмеження в застосуванні

- Не можна дозволяти працювати з мотокоосою людям, які не в змозі міцно утримувати її двома руками і / або перебувати в положенні стійкої рівноваги під час роботи.
- Ніколи не користуватися мотокоосою з пошкодженими, відсутніми або неправильно розташованими захисними аксесуарами.
- Не змінювати параметри двигуна, це може призвести до перевантаження. Якщо двигун працює на занадто великій швидкості, ризик травми зростає.

- Не використовуйте мотокоосу з надмірним навантаженням і не використовуйте маленьку мотокоосу для виконання важкої роботи; використання підходящої мотокооси знижує ризик і підвищує якість роботи.

2.4 ТЕХНІЧНЕ ОБСЛУГОВУВАННЯ, ЗБЕРІГАННЯ І ТРАНСПОРТУВАННЯ

Регулярне технічне обслуговування і правильне зберігання є запорукою безпеки мотокооси і підтримки її експлуатаційних якостей.

- **⚠ Ні в якому разі не користуйтеся інструментом із зношеними або пошкодженими частинами. Пошкоджені і зношені деталі завжди необхідно замінювати, вони не підлягають ремонту. Використовувати тільки оригінальні запасні частини: використання неоригінальних запчастин і / або неправильна установка деталей ставить під загрозу безпеку мотокооси, це може стати причиною нещасного випадку або травми і звільняє Виробника від будь-яких зобов'язань або відповідальності.**

Технічне обслуговування

- Щоб зменшити ризик пожежі, слід регулярно перевіряти відсутність витoku масла і / або палива.
- Під час налагодження мотокооси необхідно працювати дуже уважно, щоб уникнути попадання пальців в щілину між рухомих ріжучих аксесуарів і нерухомих вузлів мотокооси.

Зберігання

- Не залишайте мотокоосу з паливом в баку в приміщення, де випаровування палива можуть вступити в контакт з полум'ям, іскрою або джерелом сильного тепла.
- Для зниження ризику пожежі не залишати контейнери з відходами в приміщенні.

2.5 ОХОРОНА НАВКОЛИШНЬОГО СЕРЕДОВИЩА

- Охорона навколишнього середовища повинна бути важливим і пріоритетним аспектом при використанні інструмента, відповідно до інтересів суспільства і середовища, в якій ми живемо.
- Намагайтеся не заважати іншим. Використовуйте мотокоосу тільки в розумний час (не рано вранці і не пізно увечері, коли ви можете перешкодити оточуючим).
- Дотримуйтеся місцевих норм з утилізації упаковки, мастил, палива, фільтрів,

пошкоджених частин або будь-яких елементів зі значним впливом на навколишнє середовище; ці відходи НЕ повинні викидатися зі звичайними побутовими відходами, а збиратися окремо і передаватися на відповідні пункти збору відходів, які виконують їх переробку.

- Строго дотримуватися діючих на місцевому рівні правил з вивезення відходів.
- Після завершення терміну служби мотокоши НЕ викидайте її зі звичайними побутовими відходами, а Зверніться в центр збору відходів відповідно до Чинного Місцевого законодавства.

3. ОЗНАЙОМЛЕННЯ З МОТОКОСОЮ

3.1 ОПИС МОТОКОСИ І ПЕРЕДБАЧЕНЕ ЗАСТОСУВАННЯ

Дана мотокоса відноситься до садової техніки і являє собою переносний кущоріз / гоління з тепловим двигуном, передбачений для аматорського використання.

Мотокоса складається, головним чином, з двигуна, який за допомогою приводного валу, встановленого в трубу, і кутової передачі приводить в дію ріжучі аксесуари, яке може бути різного типу для виконання різних функцій.

Оператор утримує мотокоосу за допомогою системи підвіски і управляє нею, завжди перебуваючи на безпечній відстані від ріжучих аксесуарів.

3.1.1 Передбачене використання

Ця мотокоса розроблена і виготовлена для:

- косіння трави та недеревної рослинності за допомогою нейлонового корду, поміщеного в тримерну головку;
- для косіння високої трави, стрижки чагарників, зрізу гілок діаметром до 2 см за допомогою металевих або пластикових ножів;
- різання частин дерева і валки невеликих дерев (тільки пильним диском, якщо його використання дозволено);
- Мотокосою повинен керувати тільки один чоловік.

• **Неправильне використання**

Будь-яке інше використання, відмінне від вищезгаданого, може створити небезпека і завдати шкоди людям і / або майну. Входить в поняття неправильного використання (як приклад, але НЕ обмежуючись Цими випадками):

- використовувати мотокоосу для прибирання території;
- підстригати огорожа або виконувати інші роботи, при яких ріжучі аксесуари знаходяться не на рівні землі;
- підрізання дерев;
- використання мотокоши в положенні, коли ріжучі аксесуари знаходяться вище пояса оператора;
- використовувати мотокоосу для різання матеріалів, які не мають рослинного походження;
- застосування ріжучих пристроїв, відмінних від зазначених у розділі "Технічні характеристики". Небезпека серйозних ран і травм;
- користування мотокосою декількома операторами.

ВАЖЛИВО *Неналежне використання*

мотокоши тягне за собою втрату сили гарантії і знімає з виробника всю відповідальність, покладаючи на користувача відповідальність за витрати в разі псування майна, отримання травм або нанесення збитку іншим особам.

3.2 ЗНАКИ БЕЗПЕКИ

На мотокосі є різні символи (мал. 2). Вони покликані нагадувати оператору про необхідність уважною і обережною експлуатації.

Значення символів:



УВАГА! НЕБЕЗПЕКА!

Дана мотокоса при неправильному використанні може бути небезпечною для оператора і оточуючих.



УВАГА! Перш, ніж користуватися мотокосою, прочитайте інструкцію з експлуатації.



Оператор, що працює на даній мотокосі і в нормальних умовах безперервної роботи протягом дня, може бути підданий впливу рівня шуму, рівного або перевищує 85 дБ (А). Використовуйте засоби захисту слуху, захисні окуляри і захисну каску.



Одягайте захисні рукавички і захисну взуття!



НЕБЕЗПЕКА ВІДКИДАННЯ ПРЕДМЕТІВ!

Під час використання мотокоси люди і домашні тварини повинні знаходитися від неї на відстані більше 15 м!



Максимальна швидкість ріжучих аксесуарів.



Не застосовувати круглі пиляючі диски.
Небезпека: Використання круглих пиляючих дисків на моделях, де їх використання не передбачено, піддає користувача ризику серйозних травм або навіть смертельної небезпеки.



УВАГА! Бензин легко запалюється. Дайте двигуну охолонути протягом хоча б 2 хвилин перед заправкою.



Враховуйте поштовх ножа.



УВАГА! - Не наближайтеся до гарячих поверхонь.
до гарячих поверхонь.

ВАЖЛИВО Пошкоджені або нечитабельні наклейки потребують заміни. Замовте нові наклейки в авторизованому сервісному центрі.

3.3 ІДЕНТИФІКАЦІЙНИЙ ЯРЛИК ВИРОБА

На ідентифікаційний ярлику виробу вказана наступна інформація (Мал. 1):

1. Рівень звукової потужності
2. Знак відповідності директиві
3. Місяць / Рік виготовлення
4. Тип мотокоси
5. Заводський номер
6. Назва та адреса виробника
7. Код виробу

Впишіть ідентифікаційні дані мотокоси в спеціальні поля на ярлику, вміщеному на зворотному боці обкладинки.

ВАЖЛИВО Вказуйте ідентифікаційні дані, зазначені на ідентифікаційному ярлику, кожен раз при зверненні до авторизованого сервісного центру.

ВАЖЛИВО Зразок декларації відповідності знаходиться на останніх сторінках посібника.

3.4 ОСНОВНІ КОМПОНЕНТИ

Мотокоса складається з наступних основних складових частин, які виконують такі функції (мал.1):

- A. Двигун:** забезпечує рух ріжучих аксесуарів за допомогою валу трансмісії і кутової передачі.
 - B. Трансмісійна трубка:** всередині розташований трансмісійний вал, функцією якого є передача обертального руху кутовий передачі.
 - C. Кутова передача:** кінцева частина трансмісійної трубки, яка передає рух ріжучим аксесуарам.
 - D. Ріжучі аксесуари:** це елемент, призначений для стрижки рослин
1. **Тримерна головка:** ріжучі аксесуари з нейлоновим кордом.
 2. **3-лопатевий, 4-лопатевий і 8-лопатевий ніж:** ріжучі аксесуари з металевим диском.
 3. **Пиляючий диск.** (Якщо дозволений): ріжучі аксесуари з круговим металевим диском з периферійними гострими зубцями.

- B. Захист ріжучих аксесуарів:** це захисний пристрій, що запобігає викиду зібраних ріжучими пристроями предметів на велику відстань від мотокоси.
- C. Передня рукоятка:** ця рукоятка напівкруглої форми дозволяє управляти мотокосою, до неї прикріплено пристрій захисту ніг.
- D. Задня рукоятка:** дозволяє управляти мотокосою, і на ній знаходяться головні пристрої управління для включення / вимикання / прискорення.
- E. Пристрій захисту ніг:** Це запобіжний пристрій

запобігає випадковий контакт з різальним пристроєм під час використання.

F. Рукоятка: ручка "бичачі роги", розташована поперечно валу і асиметрично по відношенню до нього; дозволяє управляти мотокоосою, і справа на ній знаходяться головні пристрої управління для включення / вимикання / прискорення.

G. Дисплей: відображається інформація щодо функціонування та технічного обслуговування мотокоосою.

H. Точка кріплення (системи підвіски): місце прикріплення системи підвіски до мотокоосою.

I. Ремінна система підвіски (подвійний ремінь): сукупність тканинних ременів, які надають на плечі і допомагають утримувати вагу мотокоосою під час роботи.

J. Захист ножа (для транспортування і переміщення машини): захищає від випадкового контакту з ріжучими аксесуарами, який може привести до серйозних травм.

4. МОНТАЖ

ВАЖЛИВО *Правила безпеки приведені в гл. 2. Дотримуйтесь вказівок для запобігання серйозних ризиків і небезпеки.* У зв'язку зі складуванням та транспортуванням деякі складові частини мотокоосою не збираються безпосередньо на заводі, їх необхідно зібрати після видалення пакувального матеріалу, відповідно до наступних вказівок.

⚠ Розпакування і завершення монтажу повинні виконуватися на твердій і рівній поверхні, де достатньо місця для переміщення мотокоосою і її упаковки, при цьому необхідно завжди користуватися відповідними інструментами. Перед використанням мотокоосою необхідно виконати всі вказівки, викладені в розділі "МОНТАЖ".

4.1 КОМПОНЕНТИ ДЛЯ МОНТАЖА

В упаковці є компоненти для монтажу.

4.1.1 Розпакування

1. Відкривайте упаковку обережно і уважно, щоб не втратити компоненти.

2. Ознайомтеся з документами, що лежать в коробці, в тому числі, з цією інструкцією.

3. Вийміть з коробки всі окремі компоненти.

4. Вийміть куцоріз з коробки.

5. Викиньте коробку і пакувальні матеріали відповідно до місцевого законодавства.

4.2 МОНТАЖ РУКОЯТОК

4.2.1 Монтаж передньої рукоятки

1. Встановіть наконечник (Мал. 3.A), вставивши штифт (Мал. 3.A.1) в одне з передбачених на трансмісійної трубіці отворів.
2. Встановіть передню рукоятку, оснащену захисним бар'єром для ніг (Мал. 3.B), за допомогою двох гвинтів (Мал. 3.C), що не зміщуючи при цьому дві антивібраційні напівмуфти (Мал.3.D).
3. Затягніть до упору гвинти (Мал. 3. 3).

4.2.2 Монтаж рукоятки - Тип I

1. Встановіть наконечник (Мал. 3.A), вставивши штифт (Мал. 3.A.1) в одне з передбачених на трансмісійної трубіці отворів.
2. Встановіть передню рукоятку, оснащену захисним бар'єром для ніг (Мал. 3.B), за допомогою двох гвинтів (Мал. 3.C), що не зміщуючи при цьому дві антивібраційні напівмуфти (Мал.3.D).
3. Затягніть до упору гвинти (Мал. 3. 3).

ПРИМІТКА *Відвернувши маховичок (Мал. 4.A), можна повернути рукоятку, щоб зменшити габарити при зберіганні.*

4.2.3 Монтаж рукоятки - Тип II

1. Вставте рукоятку (Мал. 5.A) в виїмку на трансмісійної трубіці (Мал. 5.B) таким чином, щоб пристрої управління виявилися справа.
2. Закрутіть і потім затягніть маховичок (Мал. 5.C) рукоятки (Мал. 5.A).

4.3 ВИБІР РІЖУЧИХ АКЕСУАРІВ І ВІДПОВІДНОЇ ЗАХИСТУ

 **Кожні ріжучі аксесуари повинні мати відповідний захист, як зазначено в таблиці "Технічні характеристики".**

Виберіть найбільш підходящі ріжучі аксесуари для необхідної роботи, керуючись такими загальними рекомендаціями:

- **тримерна головка** дозволяє прибрати високу траву і недеревну рослинність біля огорож, стін, фундаментів, тротуарів, навколо дерев і т.д. або повністю очистити певну ділянку саду;
- 3-лопатеві, 4-лопатеві і 8-лопатеві ножі передбачені для різання сухих гілок і невеликих кущів діаметром до 2 см;
- **пиляючий диск** (якщо дозволений) забезпечує різання частин дерева і валку невеликих дерев.

ВАЖЛИВО. *Кожен раз при зміні ріжучого пристосування необхідно знімати всі компоненти пристрою.*

4.4 МОНТАЖ ЗАХИСТУ РІЖУЧИХ АКЕСУАРІВ

 **Використовуйте захисні рукавички.**

4.4.1 Монтаж захисту ріжучих аксесуарів (тримерна головка, ніж з 3, 4 і 8 лопатями)

1. Викрутіть гвинти (Мал. 6.A).
2. Встановіть захист (Мал. 6.C) в отвори на моторному блоці (Мал. 6.B).
3. Прикріпіть захисний пристрій (Мал. 6.C), затягнувши до упору гвинти (Мал. 6.A).

ПРИМІТКА *На захист ріжучих аксесуарів (Мал. 1.E) є наступний знак:*

 Він вказує напрямок обертання ріжучих аксесуарів

4.4.2 Монтаж захисту ріжучих аксесуарів (пиляючий диск, якщо його використання дозволено)

 **Даний захист не повинен використовуватися для інших ріжучих пристроїв.**

1. Зніміть захист, які використовуються для інших ріжучих пристроїв.
2. Розташуйте захисний пристрій (Мал. 7.У) відповідно до отворів моторного блоку (Мал. 7.A).
3. Прикріпіть захисний пристрій (Мал. 7.У), затягнувши до упору гвинти (Мал. 7.C).

4.5 МОНТАЖ/ДЕМОНТАЖ РІЖУЧИХ АКЕСУАРІВ

 **Використовуйте захисні рукавички.**

4.5.1 Монтаж тримерної головки

1. Встановіть внутрішнє стопорне кільце (Мал. 8.A) на вал, дотримуючись зазначеного напрямку, переконавшись в тому, що шліці ідеально збігаються з шліцями кутової передачі (Мал. 8.B).
2. Вставте ключ (Мал. 8.C) в спеціальний отвір на кутовій передачі (Мал. 8.D) і поверніть вручну стопорне кільце, фіксуючи ключ (Мал. 8.C) і блокуючи обертання.
3. Встановити тримерну головку (Мал. 8.У), закрутивши її проти годинникової стрілки.
4. Видаліть ключ (Мал. 8.З), щоб відновити обертання.

ВАЖЛИВО *При використанні тримерної головки, необхідно завжди встановлювати захист (Мал. 8.E) ножа (Мал. 24.A).*

4.5.2 Демонтаж тримерної головки

1. Вставте ключ (Мал. 8.C) в спеціальний отвір на кутовій передачі (Мал. 8.D) і поверніть вручну стопорне кільце, фіксуючи ключ (Мал. 8.C) і блокуючи обертання.
2. Зніміть тримерну головку (Мал. 8.F), відвернувши її за годинниковою стрілкою.

4.5.3) Монтаж 3-лопатевого, 4-лопатевого, 8-лопатевого ножа і пиляючого диска (якщо його використання дозволено)

Встановіть захист на ніж.

1. Встановіть внутрішнє стопорне кільце (Мал. 9.A, Мал. 10.A) на вал в зазначеному напрямку, переконавшись в тому, що шліци ідеально збігаються з шліцями кутової передачі (Мал. 9.B, Мал. 10.B) .
2. Встановіть ніж (Мал. 9.C, Мал. 10.C) і зовнішнє стопорне кільце (Мал. 9.D, Мал. 10.D) плоскою стороною до ножа.
3. Вставте ключ, що входить в комплект, (Мал. 9.E, Мал. 10.E) в спеціальний отвір на моторному блоці, повертайте ніж вручну (Мал. 9.C, Мал. 10.C) і проштовхуйте ключ (Мал. 9.E, Мал. 10.E), поки він не заблокується в отворі кутової передачі (Мал. 9.B, Мал. 10.B), блокуючи обертання.
4. Встановіть картер (Мал. 9.F, Мал. 10.F) і загорніть гайку (Мал. 9.G, Мал. 10.G) проти годинникової стрілки, затягнувши її до упору (25 Нм).
5. Видаліть ключ (Мал. 9.E, Мал. 10.E), щоб відновити обертання.

4.5.4) Демонтаж 3-лопатевого, 4-лопатевого, 8-лопатевого ножа і пиляючого диска (якщо його використання дозволено)

Встановіть захист на ніж..

1. Вставте ключ, що входить в комплект, (Мал. 9.E, Мал. 10.E) в спеціальний отвір, повертайте ніж вручну (Мал. 9.C, Мал. 10.C) і проштовхуйте ключ (Мал. 9.E, Мал. 10.E), поки він не заблокується в отворі кутової передачі (Мал. 9.B, Рис. 10.B), блокуючи обертання.
2. Відверніть гайку (Мал. 9.G, Мал. 10.G) за годинниковою стрілкою і зніміть картер (Мал. 9.F, Мал. 10.F).
3. Зніміть зовнішнє стопорне кільце (Мал. 9.D, Мал. 10.D), потім зніміть ніж (Мал. 9.C, Мал. 10.C) і внутрішнє стопорне кільце (Мал. 9.A, Мал. 10.A).

5.2 Забезпечує зупинку і пуск двигуна. Вимикач має два положення (Мал. 11.A): STOP - Забезпечує зупинку і пуск двигуна. Вимикач має два положення (Мал. 11.A): START -двигун може бути запущений і приведений в дію.



5.3 ВАЖІЛЬ УПРАВЛІННЯ ДРОСЕЛЕМ

Дозволяє включати і регулювати швидкість ріжучих аксесуарів.

Включення важеля керування дроселем (Мал. 11.B) можливо тільки при одночасному натисканні запобіжного важеля дроселя (Мал. 11.C).

Правильна робоча швидкість регулюється, віджимаючи важіль управління дроселем (Мал. 11.B) до упору.

5.4 ЗАПОБІЖНИЙ ВАЖІЛЬ ДРОСЕЛЯ

Запобіжний важіль дроселя (Мал. 11.C) забезпечує приведення в дію важеля керування дроселем (Мал. 11.B).

5.5 РУКОЯТКА РУЧНОГО ПУСКУ

Забезпечує ручний пуск двигуна (Мал. 11.I).

ВАЖІЛЬ КЕРУВАННЯ ДРОСЕЛЕМ (СНОКЕ) (ЯКЩО Є)

5.6 Використовується для пуску холодного двигуна. Дросель має положення (Мал. 18.E):

Положення А - Дросель вимкнений (нормальне функціонування і пуск гарячого двигуна).



Положення В - Дросель вимкнений (для пуску холодного двигуна).

5.7 КНОПКА АКТИВАЦІЇ ЗАПАЛЮВАННЯ (ПРАЙМЕРА)

При натисканні на гумову кнопку системи запалювання в карбюратор надходить паливо, спрощуючи таким чином пуск двигуна (Мал. 11.F).



5. ПРИСТРОЇ УПРАВЛІННЯ

5.1 ВИМИКАЧ ПУСКУ / ЗУПИНКА ДВИГУНА

5.8 ДИСПЛЕЙ (ЯКЩО Є)

На дисплеї (Мал. 11. J) відображається інформація щодо функціонування та технічного обслуговування мотокоси.

Лічильник числа оборотів. RPM на дисплеї показують число оборотів двигуна.



Лічильник годин роботи. Цифри на дисплеї показують кількість годин (H), хвилин (M) роботи мотокоси.

Технічне обслуговування.

Іконка  показує, що технічне обслуговування не вимагається.

Іконка  починає блимати при досягненні годинного інтервалу технічного обслуговування. Періодичність і опис операцій технічного обслуговування наведені в "Таблиці технічного обслуговування" (див. розділ 13). Миготіння триває протягом 1 години.

6. ЕКСПЛУАТАЦІЯ МОТОКОСИ

ВАЖЛИВО Правила безпеки приведені в *гл. 2. Дотримуйтесь вказівок для запобігання серйозних ризиків і небезпеки.*

ВАЖНО Мотокоса поставляється без палива.

6.1 ПОПЕРЕДНІ ОПЕРАЦІЇ

Перед використанням мотокоси.:

1. покладіть мотокосу в горизонтальне положення і щоб вона міцно спиралася на землю;
2. виберіть найбільш підходяще ріжуче пристосування для необхідної роботи (пункт 4.3);
3. заливайте паливо. Способи приготування паливної суміші і запобіжні заходи при заливці палива див. Пункт 7.2 і пункт 7.3);
4. правильно надіньте систему підвіски (див. Пункт 6.1.1)

6.1.1 Використання системи підвіски

Ремені повинні бути відрегульовані в залежності від зросту і статури оператора.

• Моделі з подвійним ремнем

Перед тим, як кріпити мотокосу до спеціального кріпленню, слід надіти систему підвіски.

Ремінь (Мал. 12.A) повинен бути надітий так, щоб:

- опора (Мал. 12.A.1), карабін кріплення до мотокоси і (Мал. 12.A.2) і пристрій швидкого відкріплення (Мал. 12.A.3) перебували з правого боку;
- пристрій швидкого відкріплення знаходився спереду (Мал. 12.A.3);
- перетин ременів знаходився на спині оператора (Мал. 12.A.4);
- засувки були правильно заклацнуті (Мал. 12.A.5).

Ремені повинні бути натягнуті таким чином, щоб рівномірно розподіляти вантаж на плечах.

6.2 ПЕРЕВІРКИ БЕЗПЕКИ

Виконайте наступні перевірки безпеки і переконайтеся, що результати перевірок відповідають даним, наведеним в таблиці.

 **Перш ніж приступити до роботи, завжди перевіряйте безпеку мотокоси.**

6.2.3 Загальна перевірка

Предмет	Результат
Рукоятки (Мал. 1.F, Мал. 1.G, Мал. 1.I)	Чисті, сухі, вони повинні бути встановлені правильно і міцно прикріплені до мотокосу и.
Захист ріжучих аксесуарів (Мал. 1.E)	Повинна бути правильно встановлена і міцно прикріплена до мотокоси, відповідати використовуваному ріжучим аксесуарів, на ній не повинно бути ознак зносу / старіння і пошкоджень.
Точка кріплення системи підвіски (Мал. 1.J)	Правильно розташована

Пристрій швидкого відкріплення (Мал. 12.A.3, Мал.12.B.3)	Ефективне. Повинно дозволити швидко звільнитися від мотокоси в разі небезпеки.
Гвинти на мотокосі і ріжучих аксесуарах	Міцно затягнуті (не ослаблений)
Ріжучі аксесуари (Мал. 1.D.1, Мал. 1.D.2, Мал.1.D.3, Мал. 1.D.4, Мал.1.D.5, Мал. 1.D.6)	Не повинно бути пошкодженим або зношеним.
Металевий ніж (якщо встановлено) (Мал. 1.D.2, Мал.1.D.3, Мал. 1.D.4, Мал.1.D.5, Мал. 1.D.6)	Повинен бути добре заточений
Повітряний фільтр (Мал. 21.C)	Повинен бути чистим
Електричні кабелі і кабель свічки запалювання	Повинні бути цілими, щоб виключити можливість утворення іскор.
Ковпачок свічки запалювання (Мал. 11.H)	Повинен бути цілим і правильно встановлений на свічку

6.2.2 Перевірка роботи мотокоси

Дія	Результат
Запустити мотокоосу (пункт 6.3)	Ріжучі аксесуари (Мал. 1.D.1, Мал. 1.D.2, Мал.1.D.3, Мал. 1.D.4, Мал.1.D.5, Мал. 1.D.6) не має рухатися з двигуном на холостому ходу.
Одночасно натисніть на важіль керування дроселем (Мал. 11.B) і фіксатор дроселя (Мал. 11.C).	Важелі повинні переміщатися без перешкод, без докладання зусиль.
Відпустіть важіль управління дроселем (Мал. 11.B) і запобіжний важіль дроселя (Мал. 11.C)	Важелі повинні автоматично та швидко повернутися в нейтральне становище, а двигун повинен повернутися в режим холостого ходу.
Натисніть на важіль керування дроселем (Мал. 11.B)	важіль управління дроселем залишиться заблокованим (Мал. 11.B).
Поверніть вимикач пуску / зупинки двигуна (Мал. 11.A)	Вимикач повинен легко переходити з одного стану в інше.

⚠ Якщо результат будь-якої перевірки відрізняється від наведеного в таблиці, користуватися машиною не можна! Здайте машину в сервісний центр для виконання перевірок і ремонту.

6.3 ЗАПУСК

Перед тим, як запустити двигун:

1. покладіть мотокоосу в стійке положення на землю;
2. зніміть захист ріжучих аксесуарів (Мал. 1.L) (якщо застосовувалася);
3. переконайтеся в тому, що ніж (Мал. 1.D.2, Мал. 1.D.3, Мал. 1.D.4, Мал. 1.D.5, Мал. 1.D.6) (якщо використовувався) Намагайтеся не торкатися землі або до навколишніх предметів.

6.3.1 Холодний пуск

⚠ Під холодним пуском мається на увазі пуск, здійснюваний через більш 5 хвилин після зупинки двигуна або після заливки палива.

ВАЖЛИВО Щоб уникнути деформацій трансмісійна трубка не повинна використовуватися в якості опори для руки або для коліна під час пуску.

ВАЖЛИВО Щоб уникнути поломки не витягайте корд на всю довжину, що не дозволяє йому тягнутися по краю отвору направляючої і плавно відпускайте ручку, щоб контролювати його втягування

1. Переконайтеся, що вимикач (Мал. 11.A) знаходиться в положенні «I».
2. тільки для моделей з дроселем: Увімкніть дросель, встановивши важіль в положення «B» (Мал. 18.E).
3. Натисніть на кнопку активації запалювання (Мал. 11.F) 10 разів, щоб викликати запалення карбюратора. Закрийте отвір пальцем, коли натискаєте на кнопку.
4. Міцно утримуйте машину на землі, притримуючи однією рукою силовий агрегат, щоб не втратити контроль під час запуску (Мал. 13).
5. Повільно потягніть ручку стартера на 10-15 см, поки не відчуєте деякий опір, потім потягніть ще кілька разів до перших чутних запалювання.
6. тільки для моделей з дроселем: Вимкніть дросель, встановивши важіль в положення «A» (Мал. 18.E).

7. Знову потягніть ручку стартера, поки не відбудеться правильне запалювання двигуна.
8. Швидко перемістіть важіль управління дроселем (Мал. 11.В) і встановіть двигун в режим холостого ходу.
9. Залиште двигун працювати на холостому ходу не менше 1 хвилини, перед тим як використовувати мотокоосу.

ВАЖЛИВО Якщо смикати за ручку стартера постійно, двигун може виявитися затопленим і ускладнити запуск. Якщо двигун виявився затопленим (див. Пункт 14).

6.3.2 Гарячий пуск

Для гарячого пуску (відразу ж після зупинки двигуна) виконайте пункти 1 - 2 - 3 - 4 - 6 - 7 попередньої процедури.

6.4 ОПИС РОБОТИ

ПРИМІТКА Перш, ніж вперше приступити до обрізки, рекомендується краще ознайомитися з мотокоосою і найбільш придатними методами різання, спробувати правильно надіти систему підвіски, міцно вхопитися за мотокоосу. і виконати руху, необхідні для роботи.

Для правильної експлуатації мотокооси виконайте наступні дії:

- завжди прикріплюйте мотокоосу до правильно одягнутою системі підвіски (пункт 6.1.1);
- завжди міцно тримайте мотокоосу обома руками, силовий агрегат повинен бути розташований з правого боку від оператора, а різуче пристосування нижче рівня пояса.

6.4.1 Методи роботи

6.4.1.a Тримерна головка

⚠ Використовувати ТІЛЬКИ нейлонові корди. Використання металевих кордів, пластифікованих металевих кордів і / або невідповідних для головки, може привести до отримання серйозних травм.

⚠ Не використовуйте мотокоосу для прибирання території, нахилиючи тримерну головку. Потужний двигун може відкидати предмети і невеликі камені на відстань більше 15 м, що може привести до нанесення збитку або травм людям.

a. Стрижка в русі (Косіння)
переміщайтесь рівномірним кроком, виконуючи руху з боку в бік, як при роботі звичайною коосою, не нахилиючи тримерну головку під час роботи (Мал. 14).

Постарайтеся спочатку підстригти невелику ділянку для отримання правильної висоти, щоб в кінці отримати рівномірний результат роботи, утримуючи головку на постійній відстані від поверхні землі.

Для стрижки в важких умовах може знадобитися нахилити тримерну головку вліво приблизно на 30 °.

⚠ Не виконуйте дії в цьому порядку, якщо існує ризик відкидання предметів, які можуть завдати травми людям або тваринам, або завдати шкоди.

b. Точна стрижка (Обрізка)

Тримайте мотокоосу злегка нахиленої так, щоб нижня частина тримерної головки не торкалася землі, а лінія різання перебувала в необхідній точці. Ріжучі аксесуари завжди мають перебувати якнайдалі від оператора.

c. Стрижка у огорож / фундаментів

Повільно просувайте тримерну головку до парканів, стовпів, каменів, стін і т.д., не стикаючись з ними (Мал. 15).

Якщо корд торкнеться твердої перешкоди, він може порватися або притертися; якщо він зачепиться за огорожу, він може різко порватися. У будь-якому випадку, стрижка навколо тротуарів, фундаментів, стін і т.д. піддає корд швидкому зносу.

d. Стрижка навколо дерев

Обходьте дерево зліва направо, повільно наближаючись до стовбура таким чином, щоб корд не торкався дерева, утримуючи тримерну головку злегка нахиленої вперед (Мал. 16).

Пам'ятайте, що нейлоновий корд може зрізати або пошкодити невеликі кущі, а удари нейлонового корду по стовбурах кущів і дерев з ніжною корою можуть серйозно пошкодити рослини.

6.4.1.b 3-лопатевий, 4-лопатевий і 8-лопатевий ніж

Починайте обрізку зверху рослини, поступово опускаючи ніж, зрізуючи гілки і подрібнюючи їх (Мал. 17).

6.4.1.c Пиляючий диск (якщо дозволений)

⚠ Для використання пилячого диска, де це дозволяється, слід завжди

встановлювати відповідний захист (гл. 4.4.2). Лезо має бути завжди добре заточене, щоб знизити ризик віддачі.

⚠ У разі спилювання невеликих дерев слід передбачити напрям падіння дерева, враховуючи також напрям вітру.

Для отримання оптимального результату при валці дрібних дерев необхідно спилювати швидким рухом по відношенню до пиляючої пілки або стовбура з двигуном, що працює на максимальних обертах. Уникайте використовувати праву сторону диска, так як в цій зоні існує високий ризик віддачі або зупинки диска, викликаний напрямком обертання (Мал. 18).

6.4.2 Регулювання довжини корду під час роботи

Ця мотокоса оснащена головкою з напівавтоматичного подачею корду. Необхідно регулювати довжину корду, що подається головкою:

- коли корд витрачається і стає коротшим;
- коли спостерігається збільшення обертання двигуна;
- коли погіршується якість стрижки.

Щоб випустити новий корд:

- вдарите тримерну головку об землю (Мал. 19), коли важіль управління дроселем знаходиться в кінцевому положенні;
- корд подається автоматично, а ніж для обрізки корду (Мал. 24.А) відрізає зайву частину.

6.5 РЕКОМЕНДАЦІЇ ЩОДО ЕКСПЛУАТАЦІЇ

Під час використання рекомендується регулярно видаляти бур'ян, що прилипла до мотокоси, щоб уникнути перегріву двигуна (Мал. 1.А), викликаного травою, яка застрягла під захистом ріжучого ріжучих аксесуарів (Мал. 1.Е).

Виконайте наступні дії:

- вимкніть мотокосу (пункт 6.6);
- від'єднайте ковпачок від свічки запалювання (Мал. 11.Н);
- вдягніть робочі рукавички;
- видаляйте зім'яту траву за допомогою викрутки, щоб двигун міг охолонути належним чином.

ПРИМІТКА Протягом перших 6-8 годин роботи мотокоси не використовуйте двигун на максимальних обертах.

6.6 ВИМИКАННЯ

Для зупинки мотокоси:

- відпустіть важіль управління дроселем (Мал. 11.В) і залиште працювати двигун ще кілька секунд;
- встановіть вимикач (Мал. 11.А) в положення «О»;
- дочекайтеся зупинки ріжучих аксесуарів.

⚠ Після установки дроселя на мінімальне значення потрібно кілька секунд, перш ніж ріжучі аксесуари зупиняться.

ВАЖЛИВО Завжди вимикайте мотокосу під час переміщення від однієї робочої зони до іншої.

⚠ Відразу після виключення двигун може бути дуже гарячим. Не чіпати. Існує небезпека опіку.

6.7 ПІСЛЯ ЕКСПЛУАТАЦІЇ

- Зніміть ковпачок зі свічки запалювання.
- Коли ріжуче ріжучі аксесуари зупиняться, встановити захист ножа.
- Дайте охолонути двигуну перед переміщенням мотокоси в будь-яке приміщення.
- Проведіть очищення (пункт 7.4).
- перевірте, що немає ослаблених або пошкоджених компонентів. Якщо необхідно, замініть пошкоджені компоненти, а також затягніть ослаблені гвинти і болти.

ВАЖЛИВО Зупиніть мотокосу (пункт 6.6), зніміть ковпачок зі свічки запалювання (Мал. 11.Н) і встановлюйте захист ножа кожен раз, коли під суворим наглядом.

7. ПЛАНОВЕ ТЕХНІЧНЕ ОБСЛУГОВУВАННЯ

7.1 ЗАГАЛЬНІ ВІДОМОСТІ

ВАЖЛИВО Дотримуйтесь вказівки для запобігання серйозних ризиків і небезпеки.

⚠ Перед проведенням будь-яких операцій з технічного обслуговування:

- зупиніть мотокоосу;
- від'єднайте ковпачок від свічки запалювання (Мал. 11.Н);
- при нерухомих ріжучих аксесуарах встановіть захист ножа (за винятком випадку, коли саме ніж потребує обслуговування);
- дайте охолонути двигуну перед переміщенням мотокооси в будь-яке приміщення;
- одягніть відповідний одяг, робочі рукавички і захисні окуляри
- прочитайте відповідну інструкцію;

Періодичність і опис операцій технічного обслуговування наведені в "Таблиці технічного обслуговування" (див. Розділ 13). Метою цієї таблиці є допомогти вам підтримувати ефективність і безпеку вашої мотокооси. У ній вказані основні операції технічного обслуговування мотокооси та періодичність, передбачена для кожної з них. Виконуйте зазначені дії після закінчення першого із зазначених термінів.

- Використання неоригінальних запасних частин і додаткового устаткування може негативно позначитися на роботі і безпеці мотокооси. Виробник не несе відповідальності за збитки або травми, викликані даними виробами.
- Оригінальні запчастини можна придбати в сервісному центрі або у авторизованих дистриб'юторах.

ВАЖЛИВО *Всі операції з технічного обслуговування і регулювання, не описані в цьому посібнику, повинні бути виконані через вашого дистриб'ютора або в спеціалізованому сервісному центрі.*

7.2 ПРИГОТОВЛЕННЯ ПАЛИВНОЇ СУМІШІ

Дана мотокооса оснащена двотактним двигуном, що працює на паливній суміші, що складається з бензину і мастила.

ВАЖЛИВО *Використання тільки бензину може пошкодити двигун і призводить до скасування права на гарантійний ремонт.*

ВАЖЛИВО *Використовуйте тільки якісне паливо і мастило, щоб зберегти експлуатаційні властивості і гарантувати тривалість терміну служби точної механіки.*

7.2.1 Характеристики бензину

Використовуйте тільки бензин без вмісту свинцю (зелений бензин) з октановим числом нижче 90 N.O.

ВАЖЛИВО *Зелений бензин може утворювати відкладення в баку, якщо залишити його зберігатися більше 2 місяців. Завжди використовуйте свіжий бензин!*

7.2.2 Характеристики мастила

Використовуйте тільки синтетичне масло відмінної якості, спеціально призначене для двотактних двигунів. У Вашого дистриб'ютора є масла, спеціально розроблені для двигуна даного типу, які можуть забезпечити високий захист.

Використання даних мастил дозволяє створити суміш 2,5%, що складається з 1 частини масла на кожні 40 частин бензину.

7.2.3 Приготування і зберігання паливної суміші

Приготування паливної суміші:

1. влійте в сертифіковану канистру приблизно половину потрібної кількості бензину;
2. додайте все мастило;
3. влійте залишок бензину;
4. закрийте кришку і енергійно перемішайте.

ВАЖЛИВО *Суміш піддається старінню. Не готуйте надмірну кількість суміші, щоб уникнути утворення відкладень.*

ВАЖЛИВО *Тримайте окремо канистри з паливною сумішшю і бензином і виділіть їх, щоб не переплутати в момент використання.*

ВАЖЛИВО *регулярно очищайте канистри з бензином і сумішшю, видаляючи можливі відкладення.*

7.3 ЗАПРАВКА

Перед заливкою палива:

1. струсіть енергійно канистру з паливною сумішшю;
2. поставте мотокоосу на рівну поверхню в стійке положення так, щоб пробка бака перебувала вгорі (Мал. 11.G).

ПРИМІТКА *На пробці паливного бака (Мал. 11.G) є наступний значок:*



Бак для паливної суміші.

3. Очистіть пробку бака і навколишню зону, щоб уникнути попадання забруднень при заправці.
4. Повільно відкрийте пробку бака, щоб поступово скинути внутрішній тиск.
5. Заливайте паливо через лійку, не заповнюючи бак до кромки.

7.4 ОЧИЩЕННЯ МОТОКОСИ І ДВИГУНА

Завжди очищайте мотокоосу після використання. Щоб зменшити ризик займання:

- очищайте мотокоосу і, зокрема, двигун від трави, листя або надлишків мастила;
- регулярно очищайте лопаті циліндра стисненим повітрям, а також очищайте від тирси, гілок, листя і іншого сміття зону глушника.

Щоб уникнути перегріву і пошкодження двигуна повітрязабірні грати охолодження повітря повинні бути завжди чистими і вільними від тирси і сміття.

7.5 КРИПІЛЬНІ ГАЙКИ І ГВИНТИ

- Слідкуйте за тим, щоб гайки і гвинти були затягнуті, для впевненості в тому, що мотокооса завжди безпечна при роботі.
- Періодично перевіряйте міцність закріплення рукояток.

8. ПОЗАЧЕРГОВЕ ТЕХНІЧНЕ ОБСЛУГОВУВАННЯ

8.1 ЗМАЩЕННЯ КУТОВОЇ ПЕРЕДАЧІ

Змащуйте літєвим мастилом. Зніміть пробку (Мал. 20.А) і введіть мастило, повертаючи вручну вал до виходу мастила; після чого встановіть гвинт на місце (Мал. 20.А).

8.2 ОЧИЩЕННЯ ПОВІТРЯНОГО ФІЛЬТРА

ВАЖЛИВО Очищення повітряного фільтра має важливе значення для справної роботи і тривалості служби мотокооси. Не використовуйте мотокоосу без фільтра або з пошкодженням фільтром, щоб не завдати непоправної шкоди двигуну.

Очищення слід виконувати через кожні 15 годин роботи.

Щоб очистити фільтр:

1. відверніть гвинти (Мал. 21.В), зніміть кришку (Мал. 21.А) і видаліть фільтруючий елемент (Мал. 21.С);
2. виконуйте продування стисненим повітрям з внутрішньої сторони, щоб видалити пил і сміття (Мал. 22.С);

3. встановіть на місце фільтруючий елемент (Мал. 21.С) і кришку (Мал. 21.А), загорнувши гвинти (Мал. 21.В).

8.3 СВІЧКА

Регулярно знімайте і очищайте свічку запалювання, видаляючи можливі відкладення металевою щіткою (Мал. 23).

Перевіряйте чистоту і правильне відстань між електродами (Мал. 23).

Встановіть свічку на місце, затягнувши її до упору за допомогою ключа, що входить в комплект.

У разі згорілих електродів або зношеної ізоляції слід замінити на свічку з аналогічними характеристиками, в будь-якому випадку заміна повинна проводитися кожні 100 годин роботи.

8.4 ОБСЛУГОВУВАННЯ РІЖУЧИХ АКСЕСУАРІВ

Під час обслуговування ріжучих аксесуарів слід враховувати, що ріжучі аксесуари можуть рухатися, навіть якщо кабель свічки від'єднаний.

На цій мотокоосі передбачено застосування ріжучих пристроїв, що мають код, вказаний в таблиці "Технічні характеристики".

З огляду на вдосконалення продукції, ріжучі пристосування, зазначені в таблиці "Технічні характеристики", можуть з часом бути замінені іншими, з аналогічними характеристиками взаємозамінності та безпеки в роботі.

 **Не торкайтеся до ріжучих аксесуарів, поки не буде від'єднаний кабель свічки, і до тих пір, поки ніж пристосування повністю не зупиниться.**

 **Використовуйте захисні рукавички.**

8.4.1 Заточка / балансування ножа

 **Виходячи з міркувань безпеки необхідно, щоб заточка і балансування здійснювалися в спеціалізованому сервісному центрі, персонал якого має навички і інструмент для виконання цих дій, щоб не ризикувати пошкодженням ножа і подальшим зниженням рівня безпеки під час роботи.**

3-лопатеві, 4-лопатеві і 8-лопатеві ножі використовуються обома сторонами. Якщо одна сторона з лопатями зношена, можна перевернути ніж і використовувати іншу сторону з лопатями.

Коли обидві сторони зносяться, необхідно виконати заточку.

⚠ *Пилаючий ніж не може бути перевернутий, тому його слід використовувати тільки однією стороною.*

8.4.2 Заміна ножа

⚠ *Ніж не підлягає ремонту, необхідно замінити його при перших ознаках тріщин або при перевищенні меж заточки.*

Операції із заміни описані в розділах 4.5.3 і 4.5.4.

8.4.3 Заміна корду тримерної головки

• Тип I

Виконуйте послідовність, зазначену на (Мал. 25)..

• Тип II

Відріжте новий корд зазначеної довжини (Мал. 26.A).

4. Повернути ручку намотування (Мал. 27.A), щоб збіглася мітка на ручці (Мал. 27.B) з міткою на корпусі головки (Мал. 27.C)..
5. Вставити кінець корду (Мал. 27.D) в одне з двох вихідних отворів і випустити корд з протилежного отвору.
6. Довжина частин корду, що виходять з отворів, повинна бути однаковою.
7. Повернути ручку намотування (Мал. 28.A) відповідно до напрямку стрілок, щоб намотати корд, з огляду на, що приблизно 175 мм корду має виходити з кожного отвору (Мал. 28.B).

Якщо всередині головки залишився старий корд, або ж він порвався всередині, видаліть його як описано нижче:

1. натисніть на стопорні язички по боків тримерної головки в точці " PUSH " (Мал. 29.A), і від'єднайте нижню частину головки (Мал. 29.B);
2. видаліть корд, що залишився
3. знову встановіть котушку (Мал. 30.A) на місце;
4. знову закрийте головку, закріпивши стопорні язички (Мал. 30.B) в спеціальних отворах (Мал. 30.C), проштовхнувши їх до упору, не почувте клацання блокування В нижній частині головки (Мал. 30.D) в потрібному положенні

8.5 ЗАТОЧЕННЯ НОЖА ДЛЯ ОБРІЗКИ КОРДА

1. Видаліть ніж для обрізки корду (Мал. 24.A) з захисту (Мал. 24.B), відвернувши гвинт (Мал. 24.C).
2. Затисніть ніж для обрізки корду (Мал. 24.A) в лещата, заточити його плоским напилком, дотримуючись заводського кута заточення.
3. 3. Встановіть ніж для обрізки корду (Мал. 24.A) на захист (Мал. 24.B).

8.6 РЕГУЛЮВАННЯ ХОЛОСТОГО ХОДУ

⚠ *Якщо ріжучі аксесуари рухаються з двигуном на холостому ході, слід звернутися до дистриб'ютора для виконання правильного регулювання двигуна:*

8.7 КАРБЮРАТОР

Карбюратор регулюється на заводі так, щоб забезпечити максимальні характеристики

в будь-яких умовах експлуатації, з мінімальним виділенням шкідливих газів, дотримуючись діючих нормативів.

У разі погіршення експлуатаційних характеристик звертайтеся до дистриб'ютора для перевірки сумішоутворення і двигуна

9. ЗБЕРІГАННЯ

ВАЖЛИВО Правила безпеки при зберіганні мотокоси наведені в пункті

2.4. Не забувайте виконувати вказівки для запобігання серйозних ризиків і небезпеки. При зберіганні мотокоси протягом більше 2-3 місяців, щоб при поновленні роботи уникнути проблем або незворотного пошкодження двигуна, слід вжити таких заходів.

Перед установкою мотокоси на зберігання:

1. Злийте паливо з бака на відкритому повітрі і при холодному двигуні.
2. Заведіть двигун і тримайте його включеним до зупинки, щоб використовувати все, що залишився в карбюраторі паливо.
3. Дати двигуну охолонути.
4. Від'єднайте ковпачок від свічки запалювання (Мал. 11.H).
5. Ретельно очистити мотокосу.
6. Перевірити, що мотокоса не має пошкоджень. Якщо необхідно, зв'яжіться з авторизованим сервісним центром.

7. Зберігайте мотокосу:

- в сухому приміщенні,
 - захищеному від погодного впливу
 - з правильно встановленою захистом ножа;
 - поза досяжністю дітей;
 - упевніться, що ви прибрали ключі і інструмент, що використовувалися для обслуговування.
- У момент введення мотокоси в експлуатацію підготуйте її як зазначено в розділі "6. Використання мотокоси".

10. ПЕРЕМІЩЕННЯ І ТРАНСПОРТУВАННЯ

При переміщенні або транспортування мотокоси необхідно:

- Зупиніть мотокосу.
- Відключіть ковпачок від свічки запалювання (Мал. 11.Н).
- Одягні щільні робочі рукавички.
- Коли ріжучі аксесуари зупиняться, встановити захист ножа.
- беріть мотокосу виключно за рукоятки, і направляйте ріжучі аксесуари в сторону, протилежну напрямку руху.

При перевезенні мотокоси на автотранспорті необхідно:

- розташувати машину таким чином, щоб вона ні для кого не становила небезпеки;
- міцно прикріпити мотокосу до транспортного засобу тросами або ланцюгами, щоб уникнути її перекидання, яке може викликати пошкодження і витік палива.

11. СЕРВІС ТА РЕМОНТ

У цьому посібнику викладено всі вказівки, необхідні для керування мотокосою і для правильного виконання основних операцій технічного обслуговування, яке повинен виконувати користувач. Для виконання всіх дій по регулюванню та обслуговуванню, не описані, в цьому посібнику, звертайтеся до Вашого дистриб'ютора або в спеціалізований сервісний центр, який володіє підготовленим персоналом і обладнанням, необхідними для правильного виконання роботи, підтримки рівня безпеки та відновлення первісного стану мотокоси.

Операції, виконані в невідповідних для цього структурах або некваліфікованими людьми, призводять до втрати всіх

видів гарантії і знімають з виробника всю відповідальність і зобов'язання.

- Тільки авторизовані сервісні центри можуть виконувати гарантійний ремонт і обслуговування.
- Авторизовані сервісні центри використовують тільки оригінальні запасні частини. Оригінальні запасні частини та додаткове обладнання були спеціально розроблені для мотокос даного типу.
- Використання неоригінальних запасних частин і додаткового обладнання не затверджено Виробником і призводить до втрати права на гарантійний ремонт.
- Рекомендується раз на рік відвозити мотокосу в авторизований сервісний центр для обслуговування, догляду та перевірки справності запобіжних пристроїв.

12. УМОВИ ГАРАНТІЇ

Гарантія покриває всі дефекти матеріалів і виготовлення. Користувач повинен буде скрупульозно дотримуватися всіх вказівок, викладених в прикладеній документації.

Гарантія не покриває збитки, викликані:

- Недостатнім ознайомленням із супровідною документацією.
 - неухважністю.
 - Неправильною експлуатацією та монтажем.
 - Використанням неоригінальних запчастин.
 - Використанням додаткових аксесуарів, які не поставлених або незатверджених Виробником.
- Гарантія також не поширюється на:
- Природний знос таких витратних матеріалів, як ріжучі аксесуари, запобіжні болти.
 - Природний знос.

Права покупця захищає законодавство його країни. Ця гарантія ніяк не обмежує прав покупця, передбачених законами його країни

13. ТАБЛИЦЯ ТЕХНІЧНОГО ОБСЛУГОВУВАННЯ

Періодичність	Операція												
	МОТОКОСА				ДВИГУН								
	Перевірка всіх кріплень (див. Гл. 7.5)	Перевірка безпеки / Перевірка пристроїв управління (див. Гл. 6.2)	Загальна чистка і перевірка (див. Гл. 7.4)	Змащення кутової передачі (див. Гл. 8.1)	Перевірка рівня / заливка палива (див. Гл. 7.3)	Загальна чистка і перевірка (див. Гл. 7.4)	Очищення повітряного фільтра (див. Гл. 8.2)	Заміна повітряного фільтра (див. Гл. 8.2)	Очищення свічки запалювання (див. Гл. 8.3)	Заміна свічки запалювання (див. Гл. 8.3)	Кріплення гвинтів марміту *	Заміна паливного фільтра *	Очищення вихлопного отвору циліндра і ребр циліндра *
Щоразу перед використанням	✓	✓	✓		✓	✓							
15 годин							✓						
30 годин				✓			✓		✓		✓		
45 годин				✓			✓		✓				
60 годин				✓			✓		✓				
75 годин				✓			✓		✓				
90 годин				✓			✓		✓				
105 годин				✓				✓		✓			
120 годин				✓			✓		✓				
135 годин				✓			✓		✓				
150 годин				✓			✓		✓				✓
165 годин				✓			✓		✓				
180 годин				✓			✓		✓				
195 годин				✓			✓		✓				
210 годин				✓				✓		✓		✓	
225 годин				✓			✓		✓				
240 годин				✓			✓		✓				
255 годин				✓			✓		✓				✓
270 годин				✓			✓		✓				
280 годин				✓			✓		✓				
300 годин				✓			✓		✓				

* Операції, які повинні виконуватися вашим Дилером або Уповноваженим сервісним центром.

14. ВИЯВЛЕННЯ НЕПОЛАДОК

НЕПОЛАДКИ	МОЖЛИВА ПРИЧИНА	УСУНЕННЯ
1. Двигун не запускається або глухне	Неправильна процедура запуску.	Дотримуйтеся інструкцій (див. Гл. 6.3)
	Брудна свічка запалювання або неправильне відстань між електродами	Перевірте стан свічки запалювання (див. Пункт 8.4).
	Повітряний фільтр забитий	Очистіть і / або замініть фільтр (див. Пункт 8.3).
	Проблеми карбюрації	Зв'яжіться з авторизованим сервісним центром.
2. Двигун запускається, але має низьку потужність.	Повітряний фільтр забитий	Очистіть і / або замініть фільтр (див. Пункт 8.3).
	Проблеми карбюрації	Зв'яжіться з авторизованим сервісним центром.
3. Двигун працює нерівно і не розвиває потужності під навантаженням	Брудна свічка запалювання або неправильне відстань між електродами	Перевірте стан свічки запалювання (див. Пункт 8.4).
	Проблеми карбюрації	Зв'яжіться з авторизованим сервісним центром.
4. Двигун видає аномальний шум	Неправильний склад суміші	Приготуйте суміш, слідуючи інструкціям (див. Пункт 7.2)
	Проблеми карбюрації	Зв'яжіться з авторизованим сервісним центром.
5. Затоплення двигуна	Ручка стартера запускалася в дію безперервно з включеним стартером,	Зніміть свічку (Мал. 23) і плавно потягніть за ручку стартера (Мал. 11.1), щоб видалити залишок палива; потім витріть електроди свічки і встановіть її на двигун
6. Ріжучі аксесуари рухаються з двигуном на холостому ходу	Неправильне регулювання сумішоутворення	Зв'яжіться з авторизованим сервісним центром.
7. В процесі роботи мотокоши виникають аномальні вібрації	Пошкоджені або погано закріплені деталі.	Зупиніть мотокошу і від'єднайте кабель свічки (Мал. 11.Н). Виконайте перевірку на предмет пошкоджень. Перевірте наявність ослаблених деталей і закріпіть їх. Зверніться в авторизований сервісний центр для виконання перевірки, заміни або ремонту.
8. Мотокоса вдарилася об сторонній предмет	Пошкоджені або погано закріплені деталі.	Зупиніть мотокошу і від'єднайте кабель свічки (Рис. 11.Н). Виконайте перевірку на предмет пошкоджень. Перевірте наявність ослаблених деталей і закріпіть їх. Зверніться в авторизований сервісний центр для виконання перевірки, заміни або ремонту.

Якщо після виконання описаних вище дій неполадки не зникли, зв'яжіться з вашим дистриб'ютором.

DICHIARAZIONE CE DI CONFORMITÀ (Istruzioni Originali)

(Direttiva Macchine 2006/42/CE, Allegato II, parte A)

1. **La Società:** STIGA S.p.A. – Via del Lavoro, 6 – 31033 Castelfranco Veneto (TV) – Italy
2. Dichiaro sotto la propria responsabilità, che la macchina: Decespugliatore/tagliaerba a motore portatile manualmente, taglio erba

a) Tipo / Modello Base

SBC 636, SBC 636 D

b) Anno di costruzione

b) Matricola

d) Motore

a scoppio

3. É conforme alle specifiche delle direttive:

- MD: 2006/42/EC
- e) Ente Certificatore: /
- f) Esame CE del tipo: /
- OND: 2000/14/EC, ANNEX V
- D. Lgs. 262/2002, ANNEX V (Italy)
- e) Ente Certificatore: /
- EMCD: 2014/30/EU
- RoHS II: 2011/65/EU - 2015/863/EU

4. Riferimento alle Norme armonizzate:

EN ISO 11806-1:2011
EN 50581:2012

EN ISO 14982:2009

- g) Livello di potenza sonora misurato
- h) Livello di potenza sonora garantito
- j) Potenza netta installata

108,67 dB(A)
113 dB(A)
1,2 kW

- n) Persona autorizzata a costituire il Fascicolo Tecnico:

STIGA S.p.A.
Via del Lavoro, 6
31033 Castelfranco Veneto (TV) - Italia

- o) Castelfranco V.to, 01.09.2019

CEO Stiga Group
Sean Robinson



DICHIARAZIONE CE DI CONFORMITÀ (Istruzioni Originali)

(Direttiva Macchine 2006/42/CE, Allegato II, parte A)

1. **La Società:** STIGA S.p.A. – Via del Lavoro, 6 – 31033 Castelfranco Veneto (TV) – Italy
2. Dichiaro sotto la propria responsabilità, che la macchina: Decespugliatore a motore portatile manualmente, taglio erba

- a) Tipo / Modello Base
- b) Anno di costruzione
- c) Matricola

SBC 646, SBC 646 D, SBC 646 DX

- d) Motore a scoppio

3. É conforme alle specifiche delle direttive:

- MD: 2006/42/EC
- e) Ente Certificatore: /
- f) Esame CE del tipo: /
- OND: 2000/14/EC, ANNEX V
- D. Lgs. 262/2002, ANNEX V (Italy)
- e) Ente Certificatore: /
- EMCD: 2014/30/EU
- RoHS II: 2011/65/EU - 2015/863/EU

4. Riferimento alle Norme armonizzate:

EN ISO 11806-1:2011
EN 50581:2012

EN ISO 14982:2009

- g) Livello di potenza sonora misurato
- h) Livello di potenza sonora garantito
- j) Potenza netta installata

97,64 dB(A)
113 dB(A)
1,5 kW

- n) Persona autorizzata a costituire il Fascicolo Tecnico:

STIGA S.p.A.
Via del Lavoro, 6
31033 Castelfranco Veneto (TV) - Italia

- o) Castelfranco V.to, 01.09.2019

CEO Stiga Group
Sean Robinson



DICHIARAZIONE CE DI CONFORMITÀ (Istruzioni Originali)

(Direttiva Macchine 2006/42/CE, Allegato II, parte A)

1. **La Società:** STIGA S.p.A. – Via del Lavoro, 6 – 31033 Castelfranco Veneto (TV) –Italy
2. Dichiaro sotto la propria responsabilità, che la macchina: Decespugliatore a motore portatile manualmente, taglio erba

a) Tipo / Modello Base

SBC 656, SBC 656 D, SBC 656 DX

b) Anno di costruzione

c) Matricola

d) Motore

a scoppio

3. É conforme alle specifiche delle direttive:

- MD: 2006/42/EC
e) Ente Certificatore: /
f) Esame CE del tipo: /
- OND: 2000/14/EC, ANNEX V
D. Lgs. 262/2002, ANNEX V (Italy)
e) Ente Certificatore: /
- EMCD: 2014/30/EU
- RoHS II: 2011/65/EU - 2015/863/EU

4. Riferimento alle Norme armonizzate:

EN ISO 11806-1:2011
EN 50581:2012

EN ISO 14982:2009

	<u>BC 656, BC 656 D</u>	<u>BC 656 DX</u>	
g) Livello di potenza sonora misurato	97,64	110,34	dB(A)
h) Livello di potenza sonora garantito	113	113	dB(A)
j) Potenza netta installata	1,7	1,7	kW

n) Persona autorizzata a costituire il Fascicolo Tecnico:

STIGA S.p.A.
Via del Lavoro, 6
31033 Castelfranco Veneto (TV) - Italia

o) Castelfranco V.to, 01.09.2019

CEO Stiga Group
Sean Robinson



- IT** • Il contenuto e le immagini del presente manuale d'uso sono stati realizzati per conto di STIGA S.p.A. e sono tutelati da diritto d'autore – E' vietata ogni riproduzione o alterazione anche parziale non autorizzata del documento.
- BG** • Съдържанието и изображенията в настоящото ръководство са извършени за STIGA S.p.A. и са защитени с авторски права – Забранява се всяко неоторизирано възпроизвеждане или промяна, дори и отчасти на документа.
- BS** • Sadržaj i slike iz ovog korisničkog priručnika napravljene su isključivo za STIGA S.p.A. i zaštićeni su autorskim pravima – zabranjena je svaka neovlašćena reprodukcija ili izmjena dokumenta, djelomično ili u potpunosti.
- CS** • Obsah a obrázky v tomto návodu k použití byly zpracovány jménem společnosti STIGA S.p.A. a jsou chráněny autorským právem – Reprodukce či neopovolené pozměňování tohoto dokumentu, a to i částečně, je zakázáno.
- DA** • Indhold og illustrationer i denne vejledning er blevet skabt på vegne af STIGA S.p.A. og er beskyttet af ophavsret – Enhver gengivelse eller ændring, også delvis, af dokumentet uden autorisation hertil er forbudt.
- DE** • Inhalt und Bilder dieser Bedienungsanleitung wurden im Namen von STIGA S.p.A. erstellt und sind urheberrechtlich geschützt – Jede nicht genehmigte Vervielfältigung oder Veränderung, auch auszugsweise, dieses Dokuments ist verboten.
- EL** • Το περιεχόμενο και οι εικόνες στο παρόν εγχειρίδιο χρήσης δημιουργήθηκαν για λογαριασμό της εταιρείας STIGA S.p.A. και προστατεύονται από πνευματικά δικαιώματα – Απαγορεύεται οποιαδήποτε αναπαραγωγή ή τροποποίηση, έστω και μερική, του εγχειρίδιου χωρίς έγκριση.
- EN** • The content and images in this User Manual were produced expressly for STIGA S.p.A. and are protected by copyright – any unauthorised reproduction or modification to the document, either partially or in full, is prohibited.
- ES** • El contenido y las imágenes del presente manual de uso han sido creados por STIGA S.p.A. y están protegidos por los derechos de autor – Se prohíbe toda reproducción o modificación, incluso parcial, no autorizada del documento.
- ET** • Käesoleva kasutusjuhendi sisu ja kujutised on toodetud konkreetselt ettevõttele STIGA S.p.A. ja neile rakendub autorikaitseeadus – dokumendi igasugune osaline või täielik ilma loata reprodutseerimine või muutmine on keelatud.
- FI** • Tämän käyttöoppaan sisältö ja kuvat on valmistettu STIGA S.p.A. -yhtiön toimesta ja niitä suojaa tekijänoikeuslaki. – Asiakirjan kaikenlainen kopioiminen tai muuttaminen, osittainkin, on kielletty ilman erityistä lupaa.
- FR** • Le contenu et les images du présent manuel d'utilisation ont été réalisés pour le compte de STIGA S.p.A. et sont protégés par un droit d'auteur - Toute reproduction ou modification non autorisée, même partielle, du document, est interdite.
- HR** • Sadržaj i slike u ovom priručniku za uporabu izrađeni su za tvrtku STIGA S.p.A. te su obuhvaćeni autorskim pravima – Zabranjuje se neovlašćeno umnožavanje ili prilagodba, djelomična ili u cijelosti, ovog dokumenta.
- HU** • Ennek a használati útmutatónak a tartalma és a benne szereplő képek kizárólag a STIGA S.p.A. számára készültek és szerzői joggal védettek – tilos a dokumentum bármely részének vagy egészének engedély nélküli sokszorosítása és módosítása.
- LT** • Šio naudotojo vadovo turinys ir paveikslėliai skirti tik „STIGA S.p.A.“ ir yra saugomi autorių teisėmis – dokumentą atgaminti ar modifikuoti, visiškai arba iš dalies, yra draudžiama.
- LV** • Šīs lietoāja rokasgrāmatas saturs un attēli ir veidoti tikai STIGA S.p.A. un ir aizsargāti ar autoritēsbāmi. Jebkāda dokumenta vai tā daļas prettiesiska kopēšana vai pārveide ir stingri aizliegta.
- MK** • Содржината и сликите во Упатството за корисникот се подготвени исклучиво за STIGA S.p.A. и се заштитени со авторски права – забрането е секое делумно или целосно неовластено репродуцирање или измена на документот.
- NL** • De inhoud en de afbeeldingen van deze gebruikshandleiding werden gerealiseerd voor rekening van STIGA S.p.A. en zijn beschermd door het auteursrecht – Elke niet-geautoriseerde reproductie of wijziging, ook gedeeltelijke, van het document is verboden.
- NO** • Innholdet og bildene i denne brukerveiledningen er utført på oppdrag fra STIGA S.p.A. og er beskyttet ved opphavsrett – Enhver gjengivelse eller endring, selv kun delvis, er forbudt.
- PL** • Treść oraz ilustracje zawarte w niniejszej instrukcji obsługi powstały na zlecenie spółki STIGA S.p.A. i są chronione prawami autorskimi – Zabrania się wszelkiego kopiowania bądź modyfikowania, także częściowego, niniejszego dokumentu bez uzyskania stosownej zgody.
- PT** • As imagens e os conteúdos contidos no presente Manual do Utilizador foram expressamente criados para uso exclusivo da STIGA S.p.A., encontrando-se protegidos por direitos de autor. Qualquer tipo de reprodução ou alteração, parcial ou integral, não autorizadas deste Manual estão expressamente proibidas.
- RO** • Conținutul și imaginile din manualul de utilizare de față au fost realizate în numele STIGA S.p.A. și sunt protejate de drepturi de autor – Este interzisă orice reproducere sau modificare chiar și parțială neautorizată a documentului.
- UA** • Тести і зображення, що містяться в цьому посібнику, були створені в інтересах STIGA S.p.A. і захищені авторськими правами – Будь-яке несанкціоноване відтворення або зміна документа заборонено.
- SK** • Obsah a obrázky v tomto návode na používanie boli spracované menom spoločnosti STIGA S.p.A. a sú chránené autorským právom – Reprodukcie či neopovolené pozměňovanie tohto dokumentu, a to aj částečné, je zakázané.
- SL** • Vsebine in slike v tem uporabniškem priročniku so izdelane za podjetje STIGA S.p.A. in so zaščitene z avtorskimi pravicami – vsakršno nepooblaščenno razmnoževanje ali spreminjanje dokumenta, v celoti ali delno, je prepovedano.
- SR** • Sadržaj i slike ovog priručnika za upotrebu su napravljeni u ime STIGA S.p.A. i zaštićeni su autorskim pravima – Zabranjena je svaka potpuna ili delimična reprodukcija ili izmena dokumenta bez odobrenja.
- SV** • Innehållet och bilderna i denna användarhandbok har framställts för STIGA S.p.A. och skyddas av upphovs rätt – all form av reproduktion eller ändring, även partiell, som inte auktoriserats är förbjuden.
- TR** • Bu Kullanıcı Kilavuzundaki içerik ve resimler ağıcağ STIGA S.p.A. için üretilmiştir ve telif hakkı ile korunmaktadır – dokümanın izinsiz olarak tamamen ya da kısmen herhangi bir şekilde çoğaltılması ya da değiştirilmesi yasaktır.



.....	 LWA
Type:	
.....-s/n-Art.N	CE