

# Electrical lawn mower

**LE 4220 LE 3820**

**User manual**



- RU** Руководство пользователя  
**Электрическая газонокосилка**
- UA** Інструкція з експлуатації  
**Електрична газонокосарка**
- LV** Lietošanas instrukcija  
**Elektriskā pļaujmašīna**
- LT** Naudojimo instrukcija  
**Elektrinė žoliapjovė**
- EE** Kasutusjuhend  
**Elektriline muruniiduk**

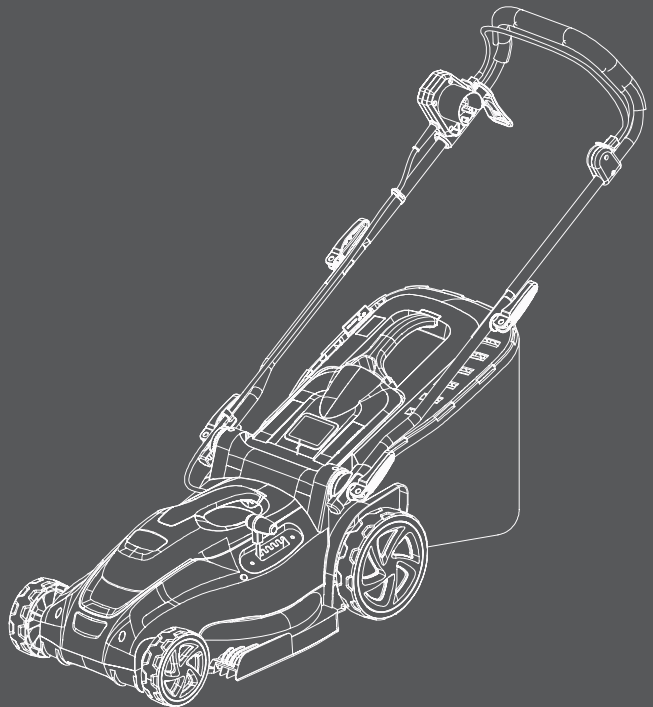

RU

Производитель оставляет за собой право на внесение изменений в конструкцию, дизайн и комплектацию изделий. Изображения в инструкции могут отличаться от реальных узлов и надписей на изделии.

UA

Виробник залишає за собою право внесення змін в конструкцію, дизайн і комплектацію виробів. Зображення в інструкції можуть відрізнятися від реальних вузлів і надписів на виробі.

LV

Ražotājam ir tiesības veikt izmaiņas izstrādājuma dizainā, konstrukcijā un pilnajā komplektācijā. Šajā instrukcijā publicētie attēli var atšķirties no faktiskajām izstrādājuma detaļām un marķējumiem.

LT

Gamintojas pasilieka teisę keisti gaminio sandarą, sudėtį ir visą gaminį. Šiame žinyne pateiktos nuotraukos gali skirtis nuo tikrų gaminių ir gaminių žymėjimų.

EE

Tootja jätab endale õiguse teha toote disainis, ehituses ja komplektis muudatusi. Käesolevas juhendis olevad pildid võivad toote tegelikest koostudest ja märgistustest erineda.

RU

Перед началом эксплуатации внимательно прочитайте руководство пользователя

UA

Перед використанням продукту уважно ознайомтесь з цим посібником по експлуатації

LV

Pirms ekspluatācijas sākšanas uzmanīgi izlasiet lietošanas instrukciju

LT

Prieš naudojimą atidžiai perskaityti vartotojo instrukciją

EE

Enne kasutamist lugege hoolikalt kasutusjuhendit

Введение ..... 5

Описание изделия ..... 5

Технические характеристики ..... 5

Общий вид изделия ..... 6

Информация по безопасности ..... 7

Предупреждающие символы ..... 9

Подготовка к работе ..... 10

Эксплуатация ..... 12

Обслуживание и уход ..... 13

Устранение неисправностей ..... 14

Гарантия ..... 15

Дата производства ..... 15

## ВВЕДЕНИЕ

Благодарим за приобретение газонокосилки **HYUNDAI**. В данном руководстве описаны правила техники безопасности, эксплуатации и техобслуживания высокоскоростной электрической газонокосилки. В данном руководстве содержится актуальная, на момент печати, информация. Пожалуйста, обратите внимание на то, что некоторые изменения, внесенные производителем, могут не быть отражены в данном руководстве. А также рисунки и фотографии могут отличаться от реального изделия. При возникновении проблем во время эксплуатации, пожалуйста, используйте информацию, приведенную в конце данного руководства. Перед началом эксплуатации оборудования необходимо внимательно прочитать данное руководство. Это поможет избежать возможных травм и повреждения оборудования.

## ОПИСАНИЕ ИЗДЕЛИЯ

Газонокосилка **HYUNDAI** является садовым оборудованием, предназначенным для кошения травы.

## ТЕХНИЧЕСКИЕ ХАРАКТЕРИСТИКИ

Тип	LE 3820	LE 4220
Номинальное напряжение, В	220-240	220-240
Номинальная частота, Гц	50	50
Мощность, Вт	1600	1800
Скорость вращения ножа без нагрузки, об/мин	3400	3400
Высота кошения, мм	20-70	20-70
Максимальная ширина кошения, мм	380	420
Масса, кг	10	10.5
Класс защиты	IPX4	IPX4
Уровень звукового давления, LwA	96	96
Тип травосборника	Пластик	Пластик

Газонокосилки **HYUNDAI** проходят обязательную сертификацию и соответствуют требованиям ТР ТС 004/2011 «О безопасности низковольтного оборудования»;  
 ТР ТС 010/2011 «О безопасности машин и оборудования»;  
 ТР ТС 020/2011 «Электромагнитная совместимость технических средств».

## ОБЩИЙ ВИД ИЗДЕЛИЯ

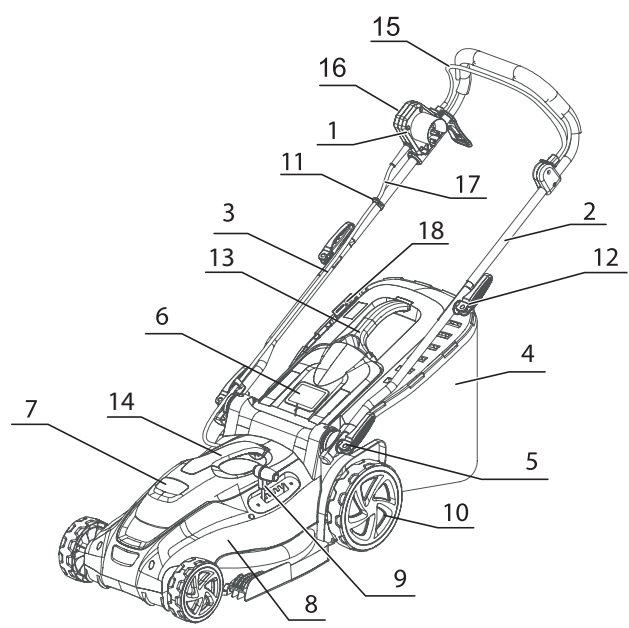

- 1 Выключатель
- 2 Верхняя рукоятка
- 3 Нижняя рукоятка
- 4 Травосборник
- 5 Фиксатор рукоятки
- 6 Крышка травосборника
- 7 Крышка электромотора
- 8 Корпус газонокосилки
- 9 Регулятор высоты кошения
- 10 Колесо
- 11 Фиксатор кабеля
- 12 Быстросъемный фиксатор
- 13 Ручка травосборника
- 14 Ручка корпуса газонокосилки
- 15 Рычаг включения
- 16 Кнопка предохранителя случайного старта
- 17 Провод подключения к электросети
- 18 Крышка индикатора заполнения травосборника

## ИНФОРМАЦИЯ ПО БЕЗОПАСНОСТИ

### Предупреждение о соблюдении техники безопасности



Очень важно соблюдать правила индивидуальной безопасности и безопасности имущества.

Пожалуйста, внимательно прочитайте сообщение с символом

<b>ПРЕДУПРЕЖДЕНИЕ</b>	При несоблюдении данного руководства можно получить <b>СЕРЬЕЗНЫЕ ТРАВМЫ</b> или <b>ПОГИБНУТЬ</b> .
<b>ПРИМЕЧАНИЕ</b>	Несоблюдение правил данного руководства может привести к поломке изделия.



Сохраните данное руководство для последующего пользования.

При несоблюдении данного руководства возникает риск серьезных травм и/или материального ущерба.

### Информация по технике безопасности

Соблюдайте основные правила для снижения риска возникновения короткого замыкания и получения травм.

1. Данное устройство предназначено только для бытового использования и не предназначено для промышленного или промышленного использования.
2. Сохраните данное руководство для последующего пользования. Данное руководство прилагается к устройству при продаже или передаче.
3. Прочитайте все руководство, правила техники безопасности и все предупредительные знаки на устройстве перед вводом в эксплуатацию.
4. Никогда не допускаются к управлению устройством дети, люди с функциональными заболеваниями или незнакомые с устройством и его инструкцией.
5. Надевайте плотную одежду и нескользящую обувь.
6. Тщательно проверьте участок, который необходимо обработать устройством, и удалите камни, провода, кости или другие инородные предметы.
7. Не используйте устройство при нахождении других людей, особенно детей, или животных поблизости.
8. Соблюдайте местные правила в отношении шума.
9. Используйте устройство только в дневное время или при хорошем искусственном освещении.

### Индивидуальная безопасность

Всегда будьте бдительны, смотрите, что вы делаете, и всегда действуйте с осторожностью. Не используйте устройство, если вы устали или находитесь под влиянием наркотиков, алкоголя или лекарств. Одно неосмотрительное действие при использовании устройства может привести к серьезным травмам.

### Безопасность на рабочем месте

Дети или лица, которым не хватает знаний или опыта для использования устройства, или у которых ограничены физические, сенсорные или умственные способности, никогда не допускаются к эксплуатации устройства без присмотра или указаний лица, ответственного за их безопасность.

Никогда не разрешается детям играть с устройством.

## Электрическая безопасность

1. Устройство необходимо подключить к источнику питания с УЗО с током отключения при утечке не более 30 мА.
2. Используйте только удлинители, утвержденные для использования на открытом воздухе, в противном случае существует риск поражения электрическим током. Минимальная площадь поперечного сечения проводника составляет 2х1,0 мм<sup>2</sup>. Устройство имеет двойную изоляцию, и нет необходимости его заземлять.
3. При повреждении или запутывании шнура питания повышается риск поражения электрическим током.
4. Убедитесь, что удлинитель уложен правильно.
5. Всегда проверяйте устройство перед использованием.
6. Сразу же заменяйте поврежденные или изношенные детали.
7. Всегда перед использованием необходимо убедиться, что устройство находится в хорошем состоянии.
8. Пользователь несет ответственность за несчастные случаи или риски в отношении других лиц или имущества.
9. Выключайте мотор перед перемещением устройства по поверхностям без травы.
10. Данное устройство предназначено только для стрижки газонов.
11. Никогда не отключайте или не используйте ничего в обход защитного устройства на устройстве.
12. Убедитесь перед началом работы, что нож может свободно вращаться. Отключите привод перед началом работы.
13. Если устройство необходимо наклонить, чтобы запустить, не наклоняйте его более чем это абсолютно необходимо. Поднимите конец, расположенный дальше всего от пользователя. Держите руки и ноги вдали от движущихся частей.
14. Всегда держитесь за ручку во время скашивания травы.
15. Всегда сохранять устойчивое положение и баланс.
16. Никогда не поднимайте и не переносите устройство при работающем моторе. Выключите устройство, отсоедините шнур питания и подождите, пока все движущиеся детали полностью не остановятся.
17. В соответствии с требованиями соблюдения техники безопасности, запрещается работа с газонокосилкой на поверхностях и склонах под углом более 15 градусов к горизонту.
18. Будьте очень осторожны при изменении направления и при движении назад или притягивании устройства на себя.
19. Аккуратно эксплуатируйте устройство. Никогда не бегайте с устройством. Не оставляйте устройство включенным без присмотра.
20. Остановите нож, отпустив ручку стартера. Мотор и нож остановятся. Никогда не отключайте или не используйте ничего в обход функции ручки стартера.
21. На устройстве есть крышки, обеспечивающие защиту от травм от вылетающих предметов. Никогда не используйте устройство при демонтированных или поврежденных защитных щитках или крышках.
22. До начала регулировки, замены деталей и принадлежностей, а также перед чисткой и/или техническим обслуживанием выключите устройство, отсоедините шнур питания и подождите, пока все движущиеся детали полностью не остановятся.
23. Не используйте устройство с отсутствующими или поврежденными деталями – существует риск получения серьезных травм.

## ПРЕДУПРЕЖДАЮЩИЕ СИМВОЛЫ

Нижеприведенные символы используются на типовой табличке устройства. Они отображают информацию об изделии или инструкции по его эксплуатации.

	ПРЕДУПРЕЖДЕНИЕ: Означает опасность, предупреждение или важную информацию
	ПРЕДУПРЕЖДЕНИЕ: Прочитайте все руководство перед началом эксплуатации, чтобы свести риск получения травм к минимуму.
	Используйте защиту для ушей и защитные очки.
	Не допускайте попадания устройства под дождь.
	Не стригите газон вблизи других людей, особенно детей и животных. Выдерживайте дистанцию минимум 10 м.
	Отсоедините шнур питания перед проведением техобслуживания/чистки. Сразу же отсоедините вилку от сети, если она или удлинитель повреждены.
	ПРЕДУПРЕЖДЕНИЕ: Ножи острые.
	ПРЕДУПРЕЖДЕНИЕ: Следите, чтобы посторонние предметы не попадали под газонокосилку. Перед стрижкой необходимо убедиться в отсутствии камней на траве, палок, веток, бутылок, проводов и других посторонних предметов. Во время
	ПРЕДУПРЕЖДЕНИЕ: Избегайте попадания шнура питания под нож газонокосилки
	ОПАСНОСТЬ ПОРАЖЕНИЯ ЭЛЕКТРИЧЕСКИМ ТОКОМ! Риск получения травм и/или повреждения имущества.
	Изделие имеет двойную изоляцию.
	Изделия, срок эксплуатации которых истек, необходимо утилизировать в соответствии с местными правилами.

## ПОДГОТОВКА К РАБОТЕ



*Внимание! Убедитесь что газонокосилка выключена и отключена от сети прежде чем производить какие-либо регулировки.*

### Регулировка нижней рукоятки

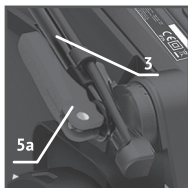

Поверните эксцентрик (5а) по часовой стрелке, а затем нажмите на него в направлении нижней рукоятки (3), чтобы зафиксировать.

### Регулировка верхней рукоятки

1. Вставьте болт **В** с отжатым эксцентриком **А** в отверстия на обеих рукоятках.
2. Зафиксируйте обе рукоятки по месту и зажмите эксцентрики.

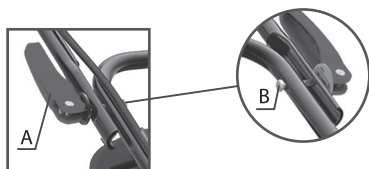

### Сборка и установка травосборника

Соберите травосборник (4) путем соединения 2 частей. Вставьте защелки нижней части в соответствующие отверстия верхней части. Надавите, пока не услышите характерный щелчок. После сборки травосборника поднимите крышку (6) и закрепите корзину на 2 крюках. Расположите крышку на корзине. Всегда перед работой проверяйте надежно ли закреплен травосборник. Если нет необходимости собирать траву, вы можете использовать газонокосилку без травосборника, но снимать крышку в этом случае не требуется.



## Установка колёс

Установите колеса на переднюю и заднюю оси. Колеса большего диаметра предназначены для установки на заднюю ось, меньшего – на переднюю (10). Закрепите колеса фиксаторами и закройте декоративными колпачками. Удостоверьтесь, что в этот момент газонокосилка отсоединена от сети питания.



## Регулировка высоты кошения

1. Перед тем как регулировать высоту кошения травы, выключите газонокосилку, подождите несколько секунд пока вращение ножа прекратится, выключите газонокосилку из розетки.
2. Газонокосилка имеет 6 позиций высоты кошения: 25 мм, 35 мм, 45 мм, 55 мм, 65 мм и 75 мм.
3. Двигайте регулятор высоты кошения (9) для установки необходимой высоты кошения.

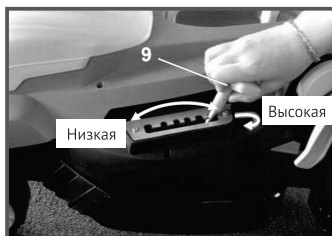
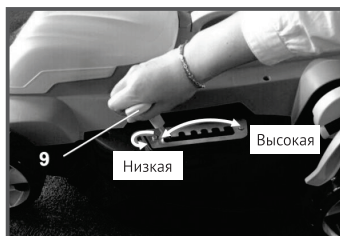

## Снятие/установка ножей

1. Выключите устройство, вытащите вилку шнура из розетки и подождите, пока все движущиеся части не остановятся, прежде чем снять/установить нож.
2. При обращении с ножами надевайте защитные перчатки.
3. Проверьте затяжку болта, который держит нож. Размер головки болта – 13 мм. Нож должен быть зафиксирован с усилием 15 – 20 Нм.
4. Открутите болт.
5. Замените нож и произведите сборку в обратном порядке. Перед запуском устройства убедитесь в том, что нож установлен соответствующим образом, а движущиеся части не заедают.

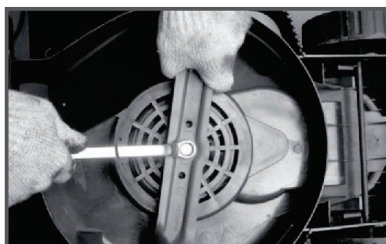



Газонокосилка будет сильно вибрировать, если ножи не будут сбалансированы, что вызывает риск получения травм.

## ЭКСПЛУАТАЦИЯ

### Электрическое подключение

Убедитесь в том, что напряжение сети соответствует номинальному напряжению, указанному на типовой табличке. Устройство необходимо подключить к источнику питания с УЗО с током отключения не менее 10А, с отключением при утечке не более 30 мА.

1. Подключите кабель питания газонокосилки (17) к городской электрической сети. Убедитесь, что провод находится далеко от ножа и территории, которую вы планируете косить.
2. Включите газонокосилку путем нажатия на кнопку-предохранитель от случайного пуска (16) и потяните рычаг (15) в сторону ручки (2). Отпустите кнопку-предохранитель (16).
3. Для выключения газонокосилки просто отпустите рычаг (15) и подождите пока нож перестанет вращаться.

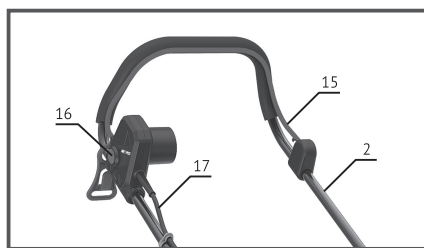

Нож продолжает вращаться несколько секунд по инерции после того как вы отпустите рычаг. Не трогайте газонокосилку до того пока она полностью не остановится!



Перед началом работы проверяйте токовой провод на предмет его повреждений! Никогда не используйте поврежденный провод, так как это может привести к удару электрическим током!

### Стрижка газона

Прежде чем приступать - заранее спланируйте работу, чтобы обеспечить наибольшую эффективность стрижки газона.

1. Расположите удлинитель на поверхности рядом с розеткой в свободных аккуратно уложенных кольцах. Ближайший к устройству конец должен быть сверху.
2. Включите розетку, расположенную рядом, и стригите газон, двигаясь вперед и назад.
3. Вскоре вы поймете, как наилучшим образом располагать шнур вокруг деревьев и других препятствий на газоне.

### Очистка травосборника

1. При пустом травосборнике крышка индикатора (рис. на стр. 6, пункт 18) поднята, по мере заполнения она опускается. Когда травосборник заполнен, необходимо выключить устройство, вытащить вилку шнура из розетки и подождать, пока все движущиеся части не остановятся.
2. Возьмитесь за ручку (14) на травосборнике.

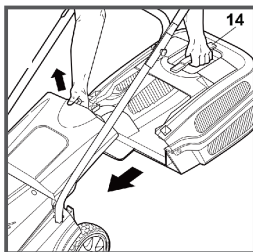

3. Вытащите травосборник в обратном направлении.
4. Опустошите травосборник.



Ножи продолжают вращаться в течение нескольких секунд после остановки мотора. Запрещается прикасаться к корпусу газонокосилки, пока ножи не остановятся и она не будет отключена от электросети.

## ОБСЛУЖИВАНИЕ И УХОД



Выключите устройство, вытащите вилку шнура из розетки и подождите, пока все движущиеся части не остановятся перед началом чистки и/или техобслуживания.

- Не мойте устройство водой.
- При попадании воды электрические детали могут выйти из строя.
- Почистите устройство сухой тряпкой, щеткой и пр.

Предоставьте устройство в авторизованный сервисный центр для проверки, если:

- нож газонокосилки ударится о какой-либо предмет;
- мотор неожиданно остановится;
- нож погнется (не пытайтесь выпрямить его);
- погнется вал мотора (не пытайтесь выпрямить его);
- при включении вилки в сеть происходит короткое замыкание/повреждение в электрической цепи;
- повреждены шестерня или привод;
- поврежден клиновидный приводной ремень.

## Заточка/замена ножа

Заточка и балансировка ножа должна производиться исключительно сотрудниками авторизованных сервисных центров.

## Хранение



После завершения работы необходимо хорошо почистить устройство. Перед отправкой на хранение мотор должен остыть. Храните устройство в сухом месте. Устройство займет меньше места, если верхнюю ручку сложить. Отверните барашковую гайку на 6 оборотов, сложите ручку.

При складывании ручки убедитесь в том, что шнур питания не передавлен.

## Утилизация

Упаковка полностью изготовлена из вторсырья, которое вы можете утилизировать на местном предприятии по утилизации отходов. Информацию и варианты утилизации устройства после истечения его срока эксплуатации можно узнать в местном или городском совете.



Не утилизируйте высокоскоростную электрическую газонокосилку **HYUNDAI** вместе с бытовыми отходами. Данное изделие содержит электрические или электронные комплектующие, которые необходимо утилизировать. Оставьте изделие для утилизации на специализированной станции, например, на муниципальной станции по утилизации отходов.

## ПОИСК НЕИСПРАВНОСТЕЙ

Выключите устройство, вытащите вилку шнура из розетки и подождите, пока все движущиеся части не остановятся перед началом чистки и/или техобслуживания.



Неисправность	Возможная причина	Устранение неисправности
Мотор не запускается	Отсутствует электропитание	Проверьте шнур питания, УЗО и плавкий предохранитель.
		Проверьте шнур питания. При необходимости замените.
	Перегружен/ заблокирован мотор или нож	Запустите устройство на участке с короткой травой или уже подстриженным.
		Почистите отверстие выводного канала и крышку. Установите соответствующую высоту кошения.
Снижаются обороты мотора	Слишком большая нагрузка на нож	Установите соответствующую высоту кошения.
		Почистите отверстие выводного канала и крышку.
		Заточите нож в авторизованном сервисном центре.
Мотор внезапно останавливается	Вилка выдернулась из сети	Убедитесь в том, что шнур подсоединен к сети.
	Шнур питания поврежден (попал под косилку)	Отсоедините вилку, замените шнур в авторизованном сервисном центре.
Необычный шум	Болт на ноже ослаблен или соединения между крепежами	Закрепите детали.
Сильная вибрация	Разломан или поврежден нож	Немедленно остановите газонокосилку и замените нож в авторизованном сервисном центре.
Трава не полностью собирается	Не вся трава попадает в травосборник	Установите соответствующую высоту кошения.
		Подождите, пока газон высохнет, прежде чем начать стрижку.
		Заточите нож в авторизованном сервисном центре.
		Выход засорен, отсоедините вилку от сети и почистите его.
		Травосборник заполнен, отсоедините вилку от сети и опустошите травосборник.
		Почистите решетку на травосборнике Почистите отверстие выводного канала и крышку.

## ГАРАНТИЯ

Газонокосилки **HYUNDAI** проходят обязательную сертификацию в соответствии с Техническим Регламентом о безопасности машин и оборудования. Использование, техобслуживание и хранение газонокосилки **HYUNDAI** должны осуществляться точно, как описано в этой инструкции по эксплуатации.

Срок службы изделия составляет 5 лет. Гарантийный срок ремонта - 1 год.

Производитель не несет ответственность за все повреждения и ущерб, вызванные несоблюдением указаний по технике безопасности, указаний по техническому обслуживанию. Условия гарантии описаны в фирменном гарантийном талоне, прилагаемом к изделию.

Информация о дате изготовления и серийный номер содержатся в гарантийном талоне. Гарантийный талон является неотъемлемой частью руководства пользователя.

## ДАТА ПРОИЗВОДСТВА

Серийный номер изделия **HYUNDAI** на табличке, расположенной на изделии, содержит информацию о дате его производства

1. Год изготовления
2. Первая буква наименования модели
3. Техническая информация
4. Месяц изготовления
5. Серийный номер

**15ST0600001**

1	2	3	4	5
---	---	---	---	---

Расшифровка примера: изготовлено в июне 2015 года.

Информация о дате изготовления и серийный номер содержатся в гарантийном талоне. Гарантийный талон является неотъемлемой частью данного руководства пользователя.

1.	Передмова . . . . .	17
2.	Опис виробу . . . . .	17
3.	Технічні характеристики. . . . .	17
4.	Загальний вигляд виробу . . . . .	18
5.	Інформація з безпеки . . . . .	19
6.	Попереджувальні символи . . . . .	21
7.	Підготовка до роботи . . . . .	22
8.	Експлуатація . . . . .	24
9.	Обслуговування та догляд. . . . .	25
10.	Усунення несправностей . . . . .	26
11.	Гарантія . . . . .	27
12.	Дата виробництва . . . . .	27

## ПЕРЕДМОВА

Дякуємо за придбання газонокосарки **HYUNDAI**. У цьому посібнику описані правила техніки безпеки, експлуатації і техобслуговування високошвидкісної електричної газонокосарки. В даному посібнику міститься актуальна, на момент друку, інформація. Будь ласка, зверніть увагу на те, що деякі зміни, внесені виробником, не можуть бути відображені в даному керівництві. А також малюнки і фотографії можуть відрізнятись від реального виробу. При виникненні проблем під час експлуатації, будь-ласка, використовуйте інформацію, наведену наприкінці даного керівництва. Перед початком експлуатації обладнання необхідно уважно прочитати цей посібник. Це допоможе уникнути можливих травм та пошкодження обладнання.

## ОПИС ВИРОБУ

Газонокосарка **HYUNDAI** є садовим обладнанням, призначеним для косіння трави.

## ТЕХНІЧНІ ХАРАКТЕРИСТИКИ

Тип	LE 3820	LE 4220
Номінальна напруга, В	220-240	220-240
Номінальна частота, Гц	50	50
Потужність, Вт	1600	1800
Швидкість обертання ножа без навантаження, об/хв	3400	3400
Висота косіння, мм	20-70	20-70
Максимальна ширина косіння, мм	380	420
Об'єм травозбірника, л	50	50
Маса, кг	10	10.5
Клас захисту	IPX4	IPX4
Рівень звукового тиску, LpA	81.8 дБ(A), K=3 дБ(A)	81.8 дБ(A), K=3 дБ(A)
Гарантований рівень звукового тиску, LwA, не більше	96 дБ(A)	96 дБ(A)
Рівень вібрації	2.98 м/с <sup>2</sup> ; K=1.5 м/с <sup>2</sup>	2.98 м/с <sup>2</sup> ; K=1.5 м/с <sup>2</sup>

Заявлений рівень вібрації, виміряний стандартним способом, може використовуватися для порівняння різних інструментів між собою і попередньої оцінки впливу.



Фактичний рівень вібрації при використанні може відрізнятись від зазначеного максимального рівня в залежності від умов використання пристрою. Тому необхідно визначити заходи, необхідні для захисту користувача, виходячи з оцінки впливу при фактичних умовах експлуатації (беручи до уваги всі етапи циклу роботи, наприклад, час, протягом якого пристрій вимкнено і працює вхолосту, крім часу на запуску).

## ЗАГАЛЬНИЙ ВИД ВИРОБУ

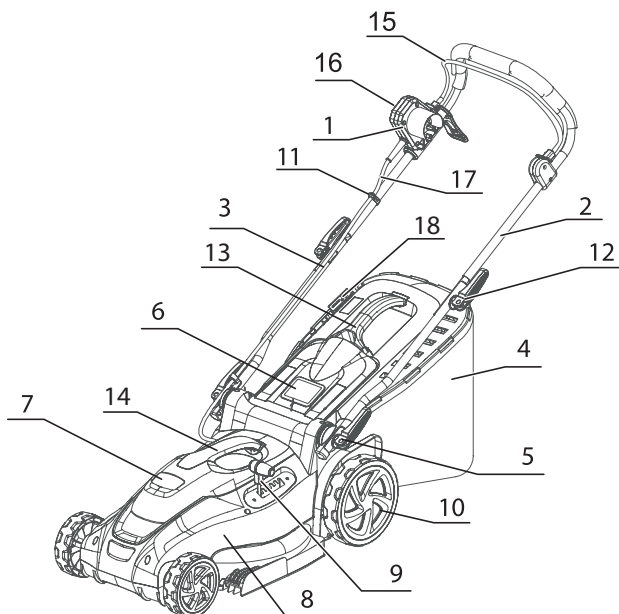

- 1 Розподільна коробка
- 2 Верхня ручка
- 3 Нижня ручка
- 4 Травозбірник
- 5 Фіксатор рукоятки
- 6 Захисний кожух
- 7 Кришка двигуна
- 8 Корпус газонокосарки
- 9 Регулятор висоти косіння
- 10 Колесо
- 11 Фіксатор кабелю
- 12 Швидкознімний фіксатор
- 13 Ручка травозбірника
- 14 Ручка кришки двигуна
- 15 Важіль вмикання
- 16 Кнопка запобіжника випадкового запуску
- 17 Мережевий шнур
- 18 Кришка індикатора заповнення травозбірника

## ІНФОРМАЦІЯ З БЕЗПЕКИ

### Попередження про дотримання техніки безпеки



Дуже важливо дотримуватися правил індивідуальної безпеки та безпеки майна.

Будь ласка, уважно прочитайте повідомлення з символами

<b>ПОПЕРЕДЖЕННЯ</b>	При недотриманні цієї довідки можна отримати СЕРЙОЗНІ ТРАВМИ або ЗАГИНУТИ.
<b>ПРИМІТКА</b>	При недотриманні вказівок даного керівництва ваша газонокосарка або інше обладнання може вийти з ладу.



Збережіть цей посібник для подальшого користування.

При недотриманні даного керівництва виникає ризик серйозних травм і / або матеріального збитку.

### Інформація з техніки безпеки

1. Виконуйте основні правила для зниження ризику виникнення короткого замикання і отримання травм.
2. Цей пристрій призначений тільки для побутового використання і не призначений для промислового чи промислового використання.
3. Збережіть цей посібник для подальшого користування. Дане керівництво додається до пристрою при продажу або передачі.
4. Прочитайте інструкцію, правила техніки безпеки і попереджувальні знаки на пристрої перед введенням в експлуатацію.
5. Не допускаються до управління пристроєм діти, люди з функціональними захворюваннями або особи не ознайомлені з пристроєм і його інструкцією.
6. Надягайте щільний одяг і неслизьке взуття.
7. Ретельно перевірте ділянку, яку необхідно обробити пристроєм, і видаліть камені, дроти або інші сторонні предмети.
8. Не використовуйте пристрій при знаходженні інших людей, особливо дітей або тварин поблизу них.
9. Дотримуйтесь місцевих правил щодо шуму.
10. Використовуйте тільки в денний час або при хорошому штучному освітленні.

### Індивідуальна безпека

Завжди будьте пильні, дивіться, що ви робите, і завжди дійте з обережністю. Не використовуйте пристрій, якщо ви втомилися або знаходитесь під впливом наркотиків, алкоголю або ліків. Одна необачна дія при використанні пристрою може призвести до серйозних травм.

### Безпека на робочому місці

Діти або особи, яким не вистачає знань або досвіду для використання пристрою, або у яких обмежені фізичні, сенсорні або розумові здібності, ніколи не допускаються до експлуатації пристрою без нагляду або вказівок особи, відповідальної за їх безпеку.

Ніколи не дозволяється дітям гратися з приладом.

## Електрична безпека

1. Пристрій необхідно підключити до джерела живлення з ПЗВ зі струмом відключення при витокі не більше 30 мА.
2. Використовуйте тільки ті подовжувачі, які затверджені для використання на відкритому повітрі, в іншому випадку існує ризик ураження електричним струмом. Мінімальна площа поперечної перерізу провідника становить 2x1,0 мм<sup>2</sup>. Пристрій має подвійну ізоляцію, і немає необхідності його заземлювати.
3. При пошкодженні або заплутуванні шнура живлення підвищується ризик ураження електричним струмом.
4. Переконайтеся, що подовжувач покладений правильно.
5. Завжди перевіряйте пристрій перед використанням.
6. Відразу ж замінійте пошкоджені або зношені деталі.
7. Завжди перед використанням необхідно переконатися, що пристрій знаходиться в гарному стані.
8. Користувач несе відповідальність за нещасні випадки або ризики щодо інших осіб або майна.
9. Вимикайте двигун перед переміщенням пристрою по поверхнях без трави.
10. Цей пристрій призначений тільки для стрижки газонів.
11. Ніколи не відключайте або не використовуйте нічого в обхід захисного пристрою на пристрої.
12. Переконайтеся перед початком роботи, що ніж може вільно обертатися. Вимкніть пристрій перед початком роботи.
13. Якщо пристрій необхідно нахилити, щоб запустити, не нахиляйте його більше ніж це необхідно. Підніміть край, розташований далі від користувача. Тримайте руки й ноги далеко від рухомих частин.
14. Завжди тримайтеся за ручку під час скошування трави.
15. Завжди зберігати стійке положення і баланс.
16. Якщо пристрій необхідно нахилити, щоб запустити, не нахиляйте його більше ніж це необхідно. Підніміть край, розташований далі від користувача. Тримайте руки й ноги далеко від рухомих частин.
17. У відповідності з вимогами дотримання техніки безпеки, забороняється робота з газонокосаркою на поверхнях і схилах під кутом більше 15 градусів до горизонту.
18. Будьте дуже обережні при зміні напрямку і при русі назад або підведенні пристрою на себе.
19. Акуратно використовуйте пристрій. Ніколи не бігайте з пристроєм. Не залишайте пристрій ввімкненим без нагляду.
20. Зупиніть ніж, відпустивши ручку стартера. Мотор і ніж зупиняться. Ніколи не відключайте або не використовуйте нічого в обхід функції ручки стартера.
21. На пристрої є кришки, що забезпечують захист від травм від предметів, що вилітають. Ніколи не використовуйте пристрій при демонтованих або пошкоджених захисних щитках або кришках.
22. До початку регулювання, заміни деталей та приладдя, а також перед чищенням і/або технічним обслуговуванням вимкніть пристрій, від'єднайте шнур живлення та зачекайте, поки всі рухомі деталі повністю зупиняться.
23. Не використовуйте пристрій з відсутніми або пошкодженими деталями – існує ризик отримання серйозних травм.

## ПОПЕРЕДЖУВАЛЬНІ СИМВОЛИ

Наведені нижче символи використовуються на типовій табличці пристрою. Вони відображають інформацію про використання виробу або інструкції щодо його експлуатації.

	ПОПЕРЕДЖЕННЯ: Означає небезпеку, попередження або важливу інформацію.
	ПОПЕРЕДЖЕННЯ: Прочитайте інструкцію перед початком експлуатації, щоб звести небезпеку отримання травм до мінімуму.
	Використовуйте захист для вух і захисні окуляри.
	Не допускайте попадання пристрою під дощ.
	Не підстригайте газон поблизу інших людей, особливо дітей і тварин. Витримуйте дистанцію мінімум 10 м.
	Від'єднайте шнур живлення перед проведенням техобслуговування/чищення. Відразу ж від'єднайте від мережі, якщо він або подовжувач пошкоджені.
	УВАГА: Ножі гострі.
	ПОПЕРЕДЖЕННЯ: Слідкуйте, щоб сторонні предмети не потрапляли під газонокосарку. Перед підстриганням необхідно переконатися у відсутності каменів на траві, палиць, гілок, пляшок, проводів та інших сторонніх предметів.
	ПОПЕРЕДЖЕННЯ: Уникайте попадання шнура живлення під ніж газонокосарки.
	НЕБЕЗПЕКА УРАЖЕННЯ ЕЛЕКТРИЧНИМ СТРУМОМ! Ризик отримання травм і/або пошкодження майна.
	Виріб має подвійну ізоляцію.
	Вироби, термін експлуатації яких закінчився, необхідно утилізувати відповідно до місцевих правил.

## ПІДГОТОВКА ДО РОБОТИ



*Увага! Переконайтесь, що гонокозарку вимкнено і від'єднано від мережі перш ніж проводити будь-які регулювання.*

### Регулювання нижньої рукоятки

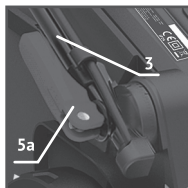

Поверніть ексцентрик (5а) за годинниковою стрілкою, а потім натисніть на нього у напрямку нижньої рукоятки (3), щоб зафіксувати.

### Регулювання верхньої рукоятки

1. Вставте болт з віджати ексцентриком (12а) в отвори на обох рукоятках (2, 3).
2. Зафіксуйте обидві рукоятки за допомогою шайби та баранчикової гайки (11), обертайте баранчикову гайку за годинниковою стрілкою, потім затисніть ексцентрик (12а), встановивши його у напрямку до верхньої рукоятки.

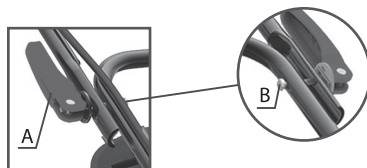

### Збірка і установка травозбірника

Зберіть кошик-травозбірник (4) шляхом з'єднання 2 частин. Вставте засувки нижній частині у відповідні отвори верхньої частини. Натисніть, поки не почуєте характерне клацання. Після складання травозбірника підніміть кришку (6) і закріпіть кошик на 2 гаках. Поверніть кришку на кошику. Завжди перед роботою перевіряйте чи надійно закріплений травозбірник. Якщо немає потреби збирати траву, ви можете використовувати газокозарку без травозбірника, але знімати кришку в цьому випадку не потрібно.



## Установка коліс

Встановіть колеса на передній і задній осі. Колеса більшого діаметру призначені для встановлення на задню вісь, меншої – на передню (10). Закріпіть колеса фіксаторами і закрийте декоративними ковпачками. Упевніться, що в цей момент газонокосарка від'єднана від мережі живлення..

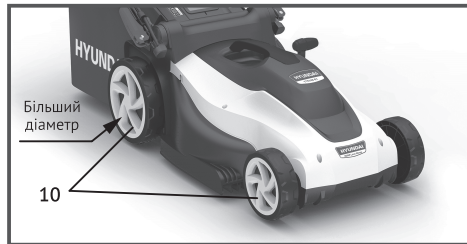

## Регулювання висоти косіння

1. Перед тим як регулювати висоту косіння трави, вимкніть газонокосарку, зачекайте кілька секунд поки обертання ножа припиниться, вимкніть газонокосарку з розетки.
2. Газонокосарка має 6 позицій висоти косіння: 25 мм, 35 мм, 45 мм, 55 мм, 65 і 75 мм.
3. Рухайте регулятор висоти косіння (9) для встановлення необхідної висоти косіння.

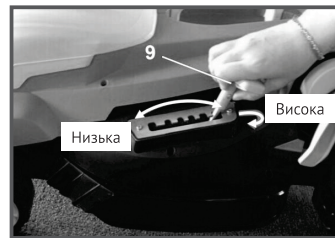
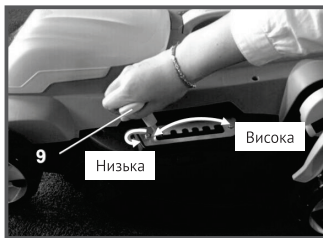

## Зняття / установка ножів

1. Вимкніть пристрій, витягніть вилку шнура з розетки і почекайте, поки всі рухомі частини зупиняться, перш ніж зняти/встановити ножа.
2. При роботі з ножами надягайте захисні рукавички.
3. Перевірте затягування болта, який тримає ніж. Розмір головки болта – 13 мм. Ніж має бути зафіксований із зусиллям 15 – 20 Нм.
4. Відкрутіть болт.
5. Замініть ніж і зробіть збірку в зворотному порядку. Перед запуском пристрою, переконайтеся у тому, що ніж встановлений відповідним чином, а рухомі частини не заклинено..

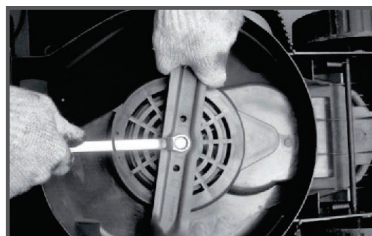



Газонокосарка буде сильно вібрувати, якщо ножі не будуть збалансовані, що викликає ризик отримання травм.

## ЕКСПЛУАТАЦІЯ

### Електричне підключення

Переконайтеся в тому, що напруга мережі відповідає номінальній напрузі, вказаній на типовій таблиці. Пристрій необхідно підключити до джерела живлення з ПЗВ зі струмом відключення не менш 10А, з відключенням при витоку не більше 30 мА.

1. Вставте вилку (17) в розетку. Переконайтеся, що провід знаходиться далеко від ножа і території, яку ви плануєте косити.
2. Увімкніть газонокосарку шляхом натискання на кнопку-запобіжник від випадкового пуску (16) і потягніть важіль (15) в бік ручки (2). Відпустіть кнопку-запобіжник (16).
3. Для вимкнення газонокосарки просто відпустіть важіль (15) і почекайте поки ніж перестане обертатися.

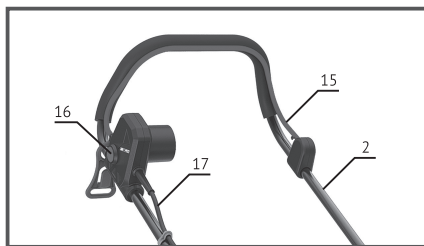

Ніж продовжує обертатися кілька секунд по інерції після того як ви відпустите важіль. Не чіпайте газонокосарку до того, поки вона повністю не зупиниться!



Перед початком роботи перевіряйте струмовий провід на предмет його пошкоджень! Ніколи не використовуйте пошкоджений провід, так як це може призвести до ураження електричним струмом!

### Скошування газону

Перш ніж приступати - заздалегідь сплануйте роботу, щоб забезпечити найбільшу ефективність скошування газону.

1. Розташуйте подовжувач на поверхні поряд з розеткою у вільних акуратно покладених кільцях. Найближчий до пристрою кінець повинен бути згорі.
2. Увімкніть розетку поруч, і стрижіть газон, рухаючись вперед і назад.
3. Незабаром ви зрозумієте, як найкращим чином розташовувати шнур навколо дерев і інших перешкод на газоні.

### Спустошення травозбірника

1. При порожньому травозбірника кришка індикатора (мал. на стор. 18, пункт 18) піднята, в міру заповнення вона опускається. Коли травозбірник заповнений, необхідно вимкнути пристрій, витягнути вилку шнура з розетки і почекати, поки всі рухомі частини зупиняться.
2. Візьміться за ручку (14) на травозбірнику.

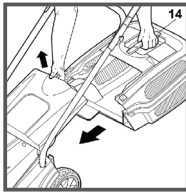

3. Витягніть травозбірник у зворотному напрямку.
4. Спустоште травозбірник.

 Ножі продовжують обертатися протягом декількох секунд після зупинки мотора. Забороняється торкатися до корпусу газонокосарки, поки ножі не зупиняться і вона не буде відключена від електромережі.

## ОБСЛУГОВУВАННЯ ТА ДОГЛЯД



Вимкніть пристрій, витягніть вилку шнура з розетки і почекайте, поки всі рухомі частини зупиняться перед початком чищення та/або техобслуговування.

- Не мийте пристрій водою.
- При попаданні води електричні деталі можуть вийти з ладу.
- Почистіть пристрій сухою ганчіркою, щіткою тощо.

Надайте пристрій в авторизований сервісний центр для перевірки, якщо:

- ніж газонокосарки вдариться об який-небудь предмет;
- мотор зненацька зупиниться;
- ніж погнеться (не намагайтеся випрямити його);
- погнеться вал мотора (не намагайтеся випрямити його);
- при увімкненні вилки в мережу відбувається коротке замикання/пошкодження в електричному ланцюзі; пошкоджені шестерня або привід;
- пошкоджений клиновидний приводний ремінь

### Заточка / заміна ножа

Заточення і балансування ножа повинні проводитися виключно співробітниками авторизованих сервісних центрів.

### Зберігання

 Після завершення роботи необхідно добре почистити пристрій. Перед зберіганням двигун повинен охолонути. Зберігайте газонокосарку у сухому місці. Пристрій займе менше місця, якщо верхню ручку скласти. Відверніть баранчикову гайку на 6 обертів, складіть ручку. При складанні ручки переконайтеся, що шнур живлення не перетиснутий.

### Утилізація

Упаковка повністю виготовлена з матеріалів, придатних для повторної переробки, яку ви можете утилізувати на місцевому підприємстві з утилізації відходів. Інформацію та варіанти утилізації пристрою після закінчення його терміну експлуатації можна дізнатися в місцевій або міській раді

Не викидайте високошвидкісну електричну газонокосарку HYUNDAI разом з побутовими відходами. Цей виріб містить електричні або електронні комплектуючі, які необхідно утилізувати. Залиште виріб для утилізації на спеціалізованій станції, наприклад, на муніципальній станції по утилізації відходів.



## ПОШУК НЕСПРАВНОСТЕЙ

Вимкніть пристрій, витягніть вилку шнура з розетки і почекайте, поки всі рухомі частини не зупиняться перед початком чищення та/або техобслуговування.



Несправність	Можлива причина	Усунення несправності
Двигун не запускається	Відсутнє електроживлення	Перевірте шнур живлення, ПЗВ і плавкий запобіжник.
		Перевірте шнур живлення. При необхідності замініть.
	Перевантажений/ заблокований мотор або ніж	Запустіть пристрій на ділянці з короткою або вже підстриженою травою.
		Почистіть отвір вивідного каналу і кришку.
		Встановіть відповідну висоту косіння.
Знижуються оберти двигуна	Занадто велике навантаження на ніж	Встановіть відповідну висоту косіння.
		Почистіть отвір вивідного каналу і кришку.
		Заточіть ніж в авторизованому сервісному центрі.
Мотор раптово зупиняється	Вилка висмикнулась з мережі	Переконайтеся, що шнур приєднаний до мережі.
	Шнур живлення пошкоджений (потрапив під косарку)	Від'єднайте вилку, замініть шнур у авторизованому сервісному центрі.
Незвичайний шум	Болт на ножі ослаблений або з'єднання між кріпленнями	Закріпіть деталі.
Сильна вібрація	Розламаний або пошкоджений ніж	Негайно зупиніть газонокосарку і замініть ніж у авторизованому сервісному центрі.
Трава не повністю збирається	Не вся трава потрапляє в травозбірник	Встановіть відповідну висоту косіння.
		Зачекайте, поки газон висохне, перш ніж почати стрижку.
		Заточіть ніж в авторизованому сервісному центрі.
		Вихід засмічений, від'єднайте від мережі і почистіть його.
		Травозбірник заповнений, від'єднайте від мережі і спустошите травозбірник.
		Почистіть решітку на травозбірнику.
		Почистіть отвір вивідного каналу і кришку.

## ГАРАНТІЯ

Газонокосарки HYUNDAI проходять обов'язкову сертифікацію у відповідності з Технічним Регламентом безпеки машин та устаткування. Використання, технічне обслуговування і зберігання газонокосарки **HYUNDAI** повинні здійснюватися точно, як описано в цій інструкції по експлуатації.

Термін служби виробу становить 5 років. Гарантійний термін ремонту - 1 рік.

Виробник не несе відповідальність за всі ушкодження і збитки, викликані недотриманням вказівок з техніки безпеки, інструкцій з технічного обслуговування. Умови гарантії описані у фірмовому гарантійному талоні, що додається.

## ДАТА ВИРОБНИЦТВА

Серійний номер виробу **HYUNDAI** на таблиці, розташованій на виробі, містить інформацію про дату його виробництва

1. Рік виготовлення
2. Перша буква найменування моделі
3. Технічна інформація
4. Місяць виготовлення
5. Серійний номер

**15ST0600001**

1	2	3	4	5
---	---	---	---	---

Розшифровка прикладу: виготовлено в червні 2015 року.

Інформація про дату виготовлення та серійний номер містяться в гарантійному талоні. Гарантійний талон є невід'ємною частиною цього посібника.

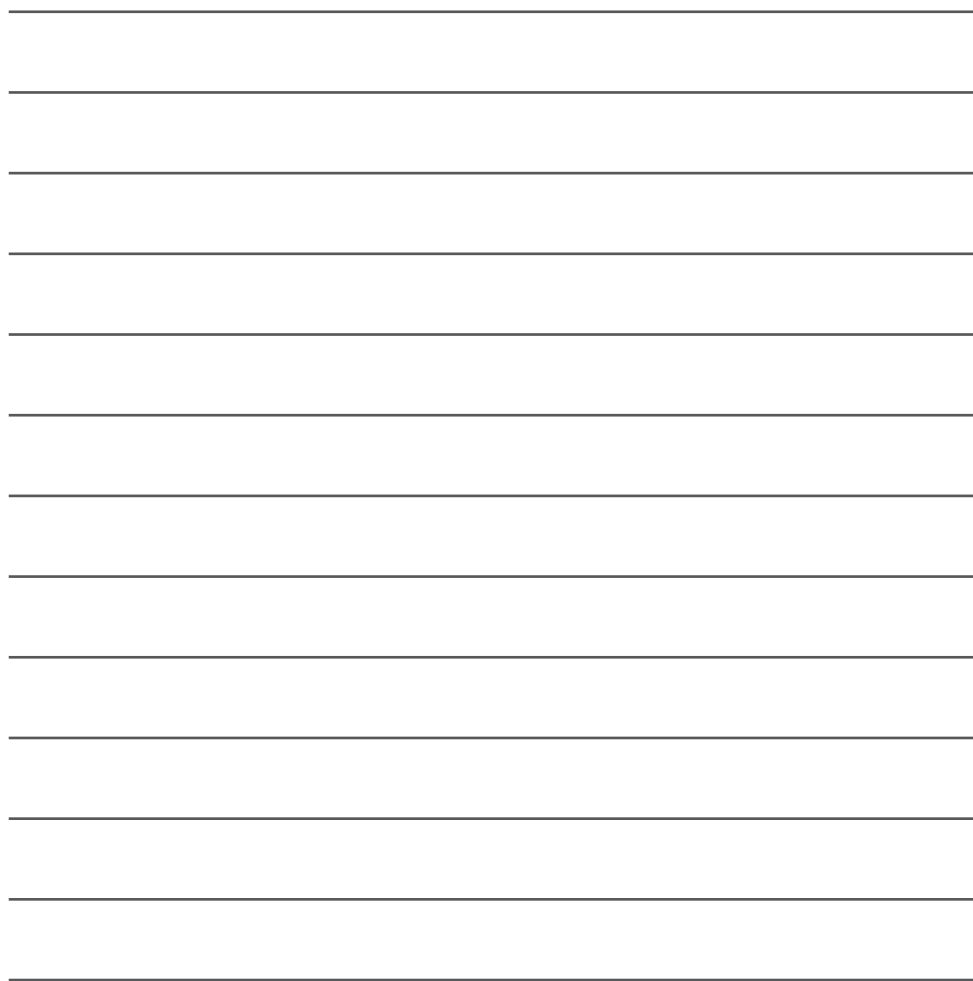

Ievads .....	30
Paredzētais pielietojums .....	30
Tehniskā specifikācija .....	30
Ierīces kopskats .....	31
Drošības tehnika .....	32
Brīdinājuma simboli .....	34
Sagatavošanās darbam .....	35
Ierīces lietošana .....	37
Apkope .....	38
Bojājumu meklēšana .....	39
Garantija .....	40
Ražošanas datums .....	40
Piezīmēm .....	41

## IEVADS

Pateicamies, ka esat iegādājies HYUNDAI ražoto pļaujmašīnu. Šajā instrukcijā aprakstīta drošības tehnika un ātrgaitas elektriskās pļaujmašīnas apkopes un lietošanas noteikumi. Šajā instrukcijā sniegta informācija, kas ir aktuāla iespiešanas brīdī. Ņemiet vērā, ka dažas ražotāja veiktās izmaiņas var nebūt norādītas šajā instrukcijā. Tāpat arī attēli un fotogrāfijas var atšķirties no reālā produkta. Ja ierīces darbības laikā radušās problēmas, izmantojiet informāciju, kas norādīta šīs instrukcijas beigās. Pirms ierīces lietošanas ir uzmanīgi jāizlasa šī instrukcija. Tas palīdzēs izvairīties no iespējamām traumām un ierīces bojājumiem.

## IERĪCES KOPSKATS

Pļaujmašīna Hyundai ir dārza ierīce, kas paredzēta zāles pļaušanai.

## TEHNISKĀ SPECIFIKĀCIJA

Tips	LE 3820	LE 4220
Nominālais spriegums, V	220-240	220-240
Nominālā frekvence, Hz	50	50
Jauda, W	1600	1800
Naža griešanās ātrums bez slodzes, apgr/min.	3400	3400
Pļaušanas augstums, mm	20-70	20-70
Max pļaušanas platums, mm	380	420
Svars, kg	10	10.5
Aizsardzības klase	IPX4	IPX4
Skaņas spiediena līmenis, LwA	96	96
Zāles savācēja tips	Plastiks	Plastiks

Pieteiktais vibrācijas līmenis, kas mērīts ar standarta paņēmienu, var tikt izmantots dažādu instrumentu salīdzināšanai savā starpā un iedarbības sākotnējai novērtēšanai.

Faktiskais vibrācijas līmenis izmantošanas laikā var atšķirties no norādītā maksimālā līmeņa atkarībā no ierīces izmantošanas apstākļiem. Tāpēc ir jānosaka drošības pasākumi, kas ir nepieciešami, lai pasargātu lietotāju, vadoties pēc iedarbības novērtējuma faktiskos ekspluatācijas apstākļos (ņemot vērā visus darba cikla posmus, piemēram, laiku, kādā ierīce ir ieslēgta un darbojas tukšgaitā, bez iedarbināšanai nepieciešamā laika).

## IERĪCES KOPSKATS

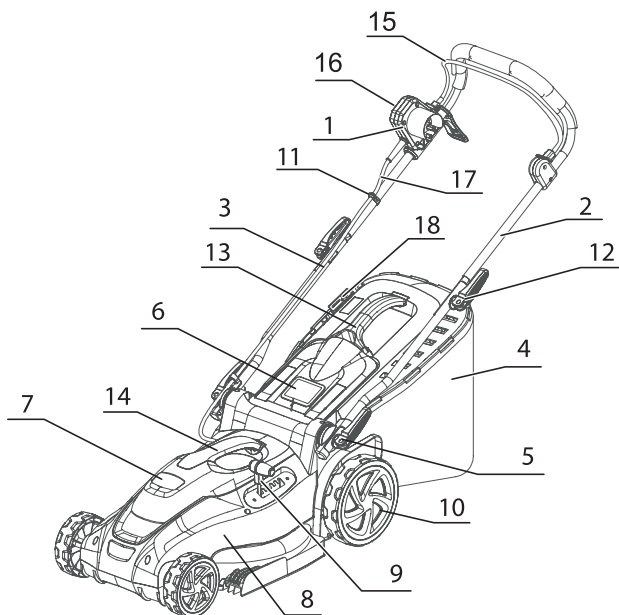

- 1 Slēdzis
- 2 Augšējais rokturis
- 3 Apakšējais rokturis
- 4 Zāles savācējs
- 5 Roktura fiksators
- 6 Zāles savācēja vāks
- 7 Elektromotora vāks
- 8 Pļaujmašīnas korpuss
- 9 Pļaušanas augstuma regulētājs
- 10 Ritenis
- 11 Kabeļa fiksators
- 12 Ātri noņemams fiksators
- 13 Zāles savācēja rokturis
- 14 Pļaujmašīnas korpusa rokturis
- 15 Ieslēgšanas rokturis
- 16 Nejaucas ieslēgšanās pogas drošinātājs
- 17 Strāvas pieslēgšanas kabelis
- 18 Savācēja papildīšanās indikators

## DROŠĪBAS TEHNIKA

### Brīdinājums par drošības tehnikas ievērošanu



Ir ļoti svarīgi ievērot individuālās un īpašuma drošības noteikumus.

Uzmanīgi izlasiet paziņojumus ar simbolu

<b>BRĪDINĀJUMS</b>	Neievērojot šajā instrukcijā sniegtos norādījumus, var tikt gūtas SMAGAS TRAUMAS, kā arī IESTĀTIES NĀVE.
<b>PIEZĪME</b>	Neievērojot šajā instrukcijā sniegtos norādījumus, jūsu ģenerators vai cita ierīce var salūzt.



Šī instrukcija ir jāsauglabā turpmākai izmantošanai.

Neievērojot šajā instrukcijā sniegtos norādījumus, rodas nopietnu traumu gūšanas un/vai materiālo zaudējumu risks.

### Drošības tehnika

Ievērojiet galvenos noteikumus, lai samazinātu īssavienojuma rašanās un traumu gūšanas risku.

1. Šī ierīce ir paredzēta izmantošanai tikai sadzīvē, un nav paredzēta rūpnieciskai vai komerciālai izmantošanai.
2. Šī instrukcija ir jāsauglabā turpmākai izmantošanai. Šī instrukcija ir jānodod kopā ar ierīci tās pārdošanas vai nodošanas laikā.
3. Pirms ierīces lietošanas uzsākšanas izlasiet šo instrukciju, drošības tehnikas noteikumus un visas brīdinājuma zīmes uz ierīces.
4. Ierīces vadību nedrīkst uzticēt bērniem, personām ar funkcionālām saslimšanām vai cilvēkiem, kas nepārzina ierīci un tās instrukciju.
5. Jāvelk biezs apģērbs un neslīdoši apavi.
6. Rūpīgi pārbaudiet darbu veikšanas zonu, aizvēciet akmeņus, vadus, kaulus vai citus nepiederošus priekšmetus.
7. Nelietojiet ierīci, ja tuvumā atrodas citi cilvēki, īpaši bērni vai dzīvnieki.
8. Ievērojiet vietējos noteikumus par trokšņiem.
9. Ierīci izmantojiet tikai dienas gaismā vai labā mākslīgajā apgaismojumā.

### Individuālā drošība

Ierīces lietošanas laikā esiet uzmanīgs, sekojiet līdzi savai rīcībai. Nestrādājiet ar ierīci, ja esat noguris vai atrodaties narkotisko vielu, alkohola vai medikamentu ietekmē. Pat vismazākā neuzmanība ierīces lietošanas laikā var izraisīt nopietnas traumas.

### Drošība darbu veikšanas vietā

Šo ierīci nedrīkst lietot personas (tostarp bērni) ar ierobežotām fiziskām, sensorām vai garīgām spējām, vai arī personas bez pieredzes un zināšanām, izņemot gadījumus, kad šādas personas uzrauga vai arī par šīs ierīces lietošanu sniedz norādījumus par viņu drošību atbildīga persona.









Gādājiet, lai bērni nerotaļātos ar ierīci.

## Elektrodrošība

1. Ierīce jāpieslēdz pie strāvas padeves avota ar kļūdaizsardzības iekārtu ar atslēgšanās strāvu, ja noplūde nav lielāka par 30 mA.
2. Izmantojiet tikai tādus pagarinātājus, kas ir paredzēti izmantošanai atklātā vietā, pretējā gadījumā pastāv elektriskās strāvas trieciena gūšanas risks. Vada šķēsgriezuma minimālais laukums ir 2x1,0 mm<sup>2</sup>. Ierīcei ir dubultā izolācija, to nav nepieciešams sazemēt.
3. Bojāts vai sapinies strāvas padeves vads paaugstina elektriskās strāvas trieciena gūšanas risku.
4. Pārlicinieties, ka pagarinātājs ir pareizi izkārtots.
5. Pirms izmantošanas vienmēr pārbaudiet ierīci.
6. Bojātās vai nolietotās detaļas ir uzreiz jānomaina.
7. Pirms lietošanas vienmēr ir jāpārlicinās, ka ierīce ir labā stāvoklī.
8. Lietotājs ir atbildīgs par nelaimes gadījumiem vai riskiem attiecībā uz citu personu dzīvības vai īpašuma apdraudēšanu.
9. Pirms ierīces pārvietošanas pa virsmām bez zāles izslēdziet dzinēju.
10. Šī ierīce ir paredzēta tikai mauriņu pļaušanai.
11. Nekad neatslēdziet aizsargierīci un neizmantojiet neko, lai to apietu.
12. Pirms darba sākuma pārlicinieties, ka nazis var brīvi rotēt. Pirms darba sākuma atslēdziet piedziņu.
13. Ja ierīce ir jānogāz, lai to varētu iedarbināt, negāziet to vairāk par nepieciešamo. Paceliet galu, kas atrodas tālāk no lietotāja. Rokas un kājas turiet tālāk no kustīgajām daļām.
14. Zāles pļaušanas laikā vienmēr turiet rokturi.
15. Vienmēr saglabājiet stabilu pozīciju un līdzsvaru.
16. Nekad neceliet un nepārnēsājiet ierīci ar ieslēgtu dzinēju. Izslēdziet ierīci, atvienojiet strāvas padeves vadu un sagaidiet, līdz visas kustīgās detaļas pilnībā apstāsies.
17. Saskaņā ar drošības tehnikas prasībām, ar pļaujmašīnu aizliegts strādāt uz nogāzēm, kuru slīpums ir lielāks par 15 grādiem attiecībā pret horizontu.
18. Jārīkojas ļoti piesardzīgi, mainot kustības virzienu atpakaļgaitā vai pievelkot ierīci virzienā uz sevi.
19. Ierīce jālieto akurāti. Nekad neskrīniet aiz ierīces. Neatstājiet ieslēgtu ierīci bez uzraudzības.
20. Apturiet nazi, atlaižot startera rokturi. Dzinējs un nazis apstāsies. Nekad neatslēdziet startera roktura funkciju un neizmantojiet neko, lai to apietu.
21. Ierīcei ir vāki, kas nodrošina aizsardzību pret izlidojušiem priekšmetiem. Nekad neizmantojiet ierīci ar demontētiem vai bojātiem paneļiem vai vākiem.
22. Pirms regulēšanas, detaļu un piederumu nomainas, kā arī pirms tīrīšanas un/vai tehniskās apkopes izslēdziet ierīci, atvienojot strāvas padeves vadu, un pagaidiet, līdz visas kustīgās detaļas pilnībā apstāsies.
23. Nelietojiet ierīci ar trūkstošām vai bojātām detaļām - pastāv nopietnu traumu gūšanas risks.

## BRĪDINĀJUMA SIMBOLI

Turpmāk norādītie simboli tiek izmantoti uz ierīces tehnisko datu plāksnītes. Tajos redzama informācija par ierīci vai norādes par tās lietošanu.

	BRĪDINĀJUMS: Apzīmē bīstamību, brīdinājumu vai svarīgu informāciju.
	BRĪDINĀJUMS: Pirms ierīces lietošanas izlasiet visu instrukciju, lai līdz minimumam samazinātu traumu gūšanas risku.
	Izmantojiet ausu aizsarglīdzekļus un aizsargbrilles.
	Nav pieļaujama ierīces nonākšana lietū.
	Nepļaujiet zālienu citu cilvēku, īpaši bērnu un dzīvnieku tuvumā. Ievērojiet vismaz 10 m lielu attālumu.
	Pirms tehniskās apkopes/tīrīšanas veikšanas atvienojiet strāvas padeves vadu. Ja kontaktdakša vai pagarinātājs ir bojāts, nekavējoties atvienojiet kontaktdakšu no tīkla.
	BRĪDINĀJUMS: Naži ir asi.
	BRĪDINĀJUMS: Sekojiet tam, lai nepiederoši piederumi nenokļūtu zem pļaujmašīnas. Pirms pļaušanas ir jāpārlicinās, ka zālē nav akmeņu, koku, zaru, pudeļu, vadu un citu nepiederošu priekšmetu. Laikā
	BRĪDINĀJUMS: Nepieļaujiet strāvas padeves vada nokļūšanu zem pļaujmašīnas naža.
	ELEKTRISKĀS STRĀVAS TRIECIENA GŪŠANAS RISKS! Traumu gūšanas un/vai īpašuma sabojāšanas risks.
	Ierīcei ir dubultā izolācija.
	Ierīces pēc kalpošanas termiņa beigām ir jāutilizē saskaņā ar vietējiem noteikumiem.
	Eirāzijas atbilstība
	Atbilstība piemērojamām ES direktīvām

## SAGATAVOŠANĀS DARBAM

*Uzmanību! Pārliecinieties, ka pļaujmašīna izslēgta un atslēgta no tīkla pirms jebkādu regulēšanas darbu veikšanas.*



### Apakšējā roktura regulēšana

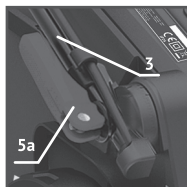

Pagrieziet ekscentriku (5a) pulksteņrādītāja virzienā, pēc tam nospiežiet uz tā apakšējā roktura virzienā (3), lai nofiksētu.

### Augšējā roktura regulēšana

1. Ievietojiet skrūvi B ar atspiestu ekscentriku A skrūvju atverēs abos rokturos.
2. Nofiksējiet abus rokturus vietās un aizspiediet ekscentrikus.



### Zāles savācēja salikšana un uzstādīšana

Salieciet zāles savācēju (4), savienojot abas daļas. Ievietojiet apakšējās daļas mēlītes atbilstošās augšējās daļas atverēs. Uzspiediet, līdz atskanēs raksturīgs klikšķis. Pēc zāles savācēja salikšanas paceliet vāku (6) un nostipriniet grozu uz diviem āķiem. Uzstādiet vāku uz groza. Pirms darba vienmēr pārbaudiet, vai zāles savācējs ir droši nostiprināts. Ja nav nepieciešams savākt zāli, jūs varat lietot pļaujmašīnu bez zāles savācēja, bet noņemt vāku šajā gadījumā nav nepieciešams.



## Riteņu uzstādīšana

Uzstādiet riteņus uz priekšējās un aizmugurējās ass. Lielāka diametra riteņi ir paredzēti uzstādīšanai uz aizmugurējās ass, bet mazāka diametra riteņi – uz priekšējās ass (10). Nostipriniet riteņus ar fiksatoriem un nosedziet ar dekoratīvām uzlikām. Pārliecinieties, ka šajā brīdī pļaujmašīna ir atvienota no strāvas padeves tīkla.

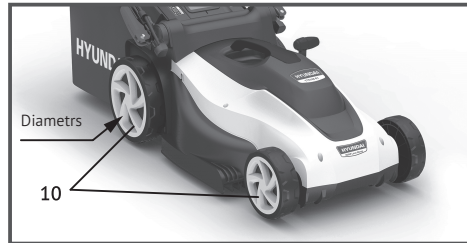

## Pļaušanas augstuma regulēšana



1. Pirms zāles pļaušanas augstuma regulēšanas izslēdziet pļaujmašīnu, pagaidiet dažas sekundes, līdz nazis beigs rotēt, atslēdziet pļaujmašīnu no rozetes.
2. Pļaujmašīnai ir 6 pļaušanas augstuma pozīcijas: 25 mm, 35 mm, 45 mm, 55 mm, 65 mm un 75 mm.
3. Lai iestatītu vajadzīgo pļaušanas augstumu, pārslēdziet pļaušanas augstuma regulatoru (9).

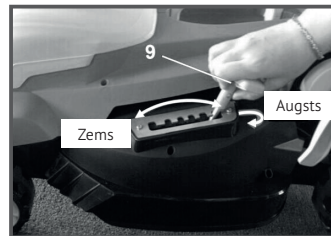
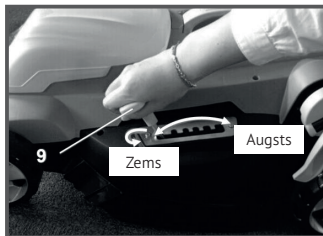

## Nažu noņemšana/uzstādīšana

1. Izslēdziet ierīci, atslēdziet vada kontaktdakšu no rozetes un pirms naža noņemšanas/uzstādīšanas pagaidiet, līdz visas kustīgās detaļas pilnībā apstāsies.
2. Rīkojoties ar nažiem, uzvelciet aizsargcimdus.
3. Pārbaudiet vai skrūve, kas tur nazi, ir cieši pievilkota. Skrūves galvas izmērs ir 13 mm. Naža fiksācija jāveic ar spēku 15 - 20 Nm.
4. Atskrūvējiet skrūvi.
5. Nomainiet nazi un veiciet montāžu apgrieztā secībā. Pirms ierīces iedarbināšanas pārliecinieties, ka nazis ir atbilstoši uzstādīts, bet kustīgās daļas neieķīlējas.



Uz naža esošajam tekstam jāatrodas no ārējās puses.



Plaujmašīna spēcīgi vibrēs, ja naži nebūs līdzsvaroti, tādējādi izraisot traumu gūšanas risku.

## IERĪCES LIETOŠANA

### Elektriskais pieslēgums

Pārliecinieties, ka tīkla spriegums atbilst nominālajam spriegumam, kas norādīts uz tipa plāksnītes. Pieslēgums tīklam jāveic ar kustošo drošinātāju 10 A. Ierīce jāpieslēdz pie strāvas padeves avota ar kļūda-izsardzības iekārtu ar atslēgšanās strāvu ne mazāku par 10A un atslēgšanos, ja noplūde nav lielāka par 30 mA.

1. Ievietojiet kontaktdakšu (17) rozetē. Pārliecinieties, ka vads atrodas tālu no naža un izonas, kuru plānojat plaut.
2. Ieslēdziet plaujmašīnu, piespiežot nejaušas ieslēgšanas aizsargpogu (16), un pavelciet sviru (15) uz roktura (2) pusi. Atlaidiet aizsargpogu (16).
3. Lai izslēgtu plaujmašīnu, vienkārši atlaidiet sviru (15) un pagaidiet, līdz nazis pārstās rotēt.

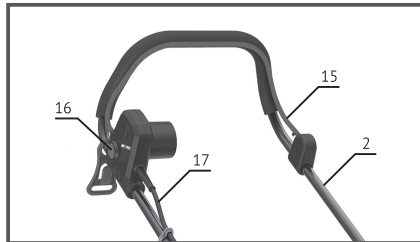

Inerces dēļ nazis turpina rotēt dažas sekundes pēc sviras atlaišanas. Nepieskarieties plaujmašīnai līdz brīdim, kad tā būs pilnībā apstājusies!



Pirms darba sākuma pārbaudiet, vai strāvas padeves vads nav bojāts. Nekad nelietojiet bojātu vadu, jo šādas rīcības rezultātā var tikt gūts strāvas trieciens!

### Mauriņa plaušana

Pirms darba uzsākšanas izplānojiet darbu, lai nodrošinātu augstāko mauriņa plaušanas efektivitāti.

1. Izvietojiet pagarinātāju uz virsmas blakus rozetei brīvos, akurāti sakārtotos apļos. Galam, kas atrodas tuvāk ierīcei, ir jāatrodas virspusē.
2. Ieslēdziet tuvumā esošo rozeti, plaujiet mauriņu, virzoties uz priekšu un atpakaļ.
3. Drīz vien jūs sapratisiet, kā labāk izvietot vadu ap kokiem un citiem uz mauriņa esošajiem šķēršļiem.

### Zāles savācēja tīrīšana

1. Tad, kad zāles savācējs piepildās, ierīce ir jāizslēdz, jāizvelk kontaktdakša no rozetes un jāpagaida, līdz visas kustīgās detaļas pilnībā apstāsies.
2. Satveriet zāles savācēja rokturi (14).

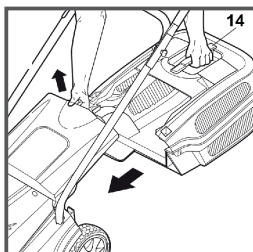

3. Izvelciet zāles savācēju pretējā virzienā.

4. Iztukšojiet zāles savācēju.



Naži turpina griezties dažas sekundes pēc dzinēja apturēšanas. Aizliegts pieskarties pļaujmašīnas korpusam, kamēr naži nav apstājušies un ierīce nav atslēgta no elektrības tīkla.

## APKOPE



Pirms tīrīšanas un/vai tehniskās apkopes sākšanas izslēdziet ierīci, atslēdziet vada kontaktdakšu no rozetes un pagaidiet, līdz visas kustīgās detaļas pilnībā apstāties.

- Nemazgājiet ierīci ar ūdeni.
- Ūdens iekļūšanas gadījumā elektriskā detaļas var salūzt.
- Tīriet ierīci ar sausu drānu, birsti u.c.

Nododiet ierīci autorizētā servisa centrā pārbaudes veikšanai, ja:

- pļaujmašīnas nazis ir atsīties pret kaut kādu priekšmetu;
- dzinējs ir negaidīti apstājies;
- nazis ir saliecies (nemēģiniet to iztaisnot);
- dzinēja vārpsta ir saliekusies (nemēģiniet to iztaisnot);
- pieslēdzot kontaktdakšu tīklam, notiek īssavienojums/bojājumi elektriskajā ķēdē;
- bojāts zobrats vai piedziņa;
- bojāta piedziņas ķīļsiksna.

## Naža asināšana/nomaiņa

Naža līdzsvarošanu un asināšanu drīkst veikt tikai autorizētu servisa centru darbinieki.

## Glabāšana



Pēc darba pabeigšanas ierīce ir kārtīgi jānotīra. Pirms novietošanas glabāšanā motoram ir jāļauj atdzist. Glabājiet ierīci sausā vietā. Ierīce aizņems mazāk vietas, ja augšējais rokturis tiks salocīts. Atskrūvējiet ausaino uzgriezni par 6 apgriezieniem, salociet rokturi.

Roktura salocīšanas laikā pārliecinieties, ka strāvas padeves vads netiek saspiests.

## Utilizācija

Iepakojums ir izgatavots no atkārtotai pārstrādei piemērotiem materiāliem, ko var utilizēt vietējā atkritumu utilizācijas uzņēmumā. Informāciju par savu laiku nokalpojušo elektroierīču utilizācijas iespējām var saņemt vietējā pašvaldībā.



Neutilizējiet ātrgaitas elektrisko pļaujmašīnu HYUNDAI! kopā ar sadzīves atkritumiem. Šī ierīce satur elektriskās vai elektroniskās daļas, kuras ir jāutilizē. Atstājiet ierīci utilizēšanai speciālā stacijā, piemēram, pašvaldības atkritumu utilizācijas stacijā.

## BOJĀJUMU MEKLĒŠANA

Pirms tīrīšanas un/vai tehniskās apkopes sākšanas izslēdziet ierīci, atslēdziet vada kontaktdakšu no rozetes un pagaidiet, līdz visas kustīgās detaļas pilnībā apstāties.



Bojājums	Iespējamais iemesls	Bojājuma novēršana
Dzinēju neizdodas iedarbināt	Nav elektrības padeves	Pārbaudiet stāvas padeves vadu, kļūda-izsardzības iekārtu un kustošo drošinātāju.
		Pārbaudiet strāvas padeves vadu. Ja nepieciešams, nomainiet.
	Dzinējs vai nazis ir pārslogots/nobloķēts	Iedarbiniet ierīci vietā ar īsu vai jau nopļautu zāli.
		Iztīriet izvades kanāla atveri un vāku.
		Iestatiet atbilstošu pļaušanas augstumu.
Samazinās dzinēja apgriezieni	Pārāk liela slodze uz nazi	Iestatiet atbilstošu pļaušanas augstumu.
		Iztīriet izvades kanāla atveri un vāku.
		Uzasiniet nazi autorizētā servisa centrā.
Dzinējs pēkšņi apstājas	Kontaktdakša izrauta no tīkla	Pārliedzinieties, ka vads ir pieslēgts tīklam.
	Strāvas padeves vads ir bojāts (nokļuvis zem pļaujmašīnas)	Atvienojiet kontaktdakšu, nomainiet vadu autorizētā servisa centrā.
Neierasts troksnis	Atskrūvējusies naža skrūve vai savienojumi starp stiprinājumiem	Nostipriniet detaļas.
Spēcīga vibrācija	Salauzts vai bojāts nazis	Nekavējoties apturiet pļaujmašīnu un nomainiet nazi autorizētā servisa centrā.
Zāle netiek pilnībā savākta	Ne visa zāle nonāk zāles savācējā	Iestatiet atbilstošu pļaušanas augstumu.
		Pirms pļaušanas sākšanas pagaidiet, līdz mauriņš izžūs.
		Uzasiniet nazi autorizētā servisa centrā.
		Izeja ir piesārņota, atvienojiet kontaktdakšu no tīkla un iztīriet to.
		Zāles savācējs ir piepildīts, atvienojiet kontaktdakšu no tīkla un iztukšojiet to.
		Notīriet zāles savācēja restes.
		Iztīriet izvades kanāla atveri un vāku.

## GARANTĪJA

Pļaujmašīnām HYUNDAI tiek veikta obligātā sertifikācija saskaņā ar Tehnisko reglamentu par mašīnu un iekārtu drošību. Pļaujmašīnu HYUNDAI izmantošanai, apkopei un glabāšanai jānotiek precīzi šajā lietošanas instrukcijā sniegtajam aprakstam.

Produkta kalpošanas laiks ir 3 gadi. Remonta garantijas laiks ir 2 gadi.

Ražotājs neuzņemas atbildību par bojājumiem un zaudējumiem, kas radušies drošības tehnikas un tehniskās apkopes norādījumu neievērošanas dēļ. Garantijas noteikumi ir aprakstīti firmas garantijas talonā, kas tiek pievienots produktam.

Informācija par izgatavošanas datumu un sērijas numurs norādīta arī garantijas talonā. Garantijas talons ir šās lietotāja instrukcijas neatņemama sastāvdaļa.

## RAŽOŠANAS DATUMS

Uz ierīces Hyundai plāksnītes norādītais sērijas numurs satur informāciju par ražošanas datumu:

1. Izgatavošanas gads
2. Modeļa nosaukuma pirmais burts
3. Tehniskā informācija
4. Izgatavošanas mēnesis
5. Sērijas numurs

**15ST0600001**

1	2	3	4	5
---	---	---	---	---

Piemēra atšifrējums: izgatavots 2015. gada jūnijā.

Informācija par izgatavošanas datumu un sērijas numurs norādīta arī garantijas talonā. Garantijas talons ir šās lietotāja instrukcijas neatņemama sastāvdaļa.

## EC DECLARATION OF CONFORMITY

The undersigned, as authorised by: N-PRO SIA

Declares that the following equipment manufactured under Hyundai licence conforms to the following directives:

Electromagnetic Compatibility Directive 2014/30/EU

Noise emission in the environment Directive 2005/88/EC

Machinery Directive 2006/42/EC

Emission Directive 2012/46/EU

Equipment Category: Garden Tools

Product Name/Model: LE 3820, LE 4220

Type: Lawn Mower

Product is manufactured and tested in accordance to the following standards: EN ISO 3744: 2010; ISO 11094: 1991; EN ISO 14982:2009; EN ISO 5395-1:2013; EN ISO 5395-2:2013;

Place of Declaration: N-PRO, Riga, Latvia Signed by: Raimonds Lagodskis

Date: 6th January 2021 Position in Company: Managing Director



Name and address of Authorised representative: N-PRO SIA, Saktas 1A, Riga, Latvia, LV-1035

# HYUNDAI

Įvadas .....	43
Gaminio aprašymas .....	43
Techninės charakteristikos .....	43
Gaminio vaizdas .....	44
Saugos informacija .....	45
Įspėjantys simboliai .....	47
Parengimas darbui .....	48
Eksploatavimas .....	50
Aptarnavimas ir priežiūra .....	51
Gedimų paieška .....	52
Garantija .....	53
Pagaminimo data .....	53

## ĮVADAS

Sveikiname Jus įsigijus HYUNDAI žoliapjovę. Šiame vadove aprašytos elektrinės žoliapjovės saugos technikos, eksploataavimo ir techninio aptarnavimo taisyklės. Šiame vadove yra publikavimo metu galiojanti informacija. Atkreipkite dėmesį, kad kai kurie gamintojo atlikti pakeitimai šiame vadove gali būti neatspindėti. Atvaizdai ir brėžiniai gali skirtis nuo realaus gaminio. Kilus problemų dėl įrangos darbo, prašome pasinaudoti informacija esančia šio vadovo pabaigoje. Prieš naudojantis gaminiu būtina įdėmiai perskaityti šį vadovą. Tai padės išvengti galimų traumų ir pakenkimų įrangai.

## GAMINIO APRAŠYMAS

HYUNDAI žoliapjovė yra įranga skirta sodo darbams – pjauti žolę.

## TECHNINĖS CHARAKTERISTIKOS

Patarimai	LE 3820	LE 4220
Nominali įtampa, V	220-240	220-240
Vardinis dažnis, Hz	50	50
Galia, W	1600	1800
Ašmenų pjovimo greitis be apkrovos, aps./min.	3400	3400
Pjovimo aukštis, mm	20-70	20-70
Maksimalus pjovimo plotis, mm	380	420
Svoris, kg	10	10.5
Apsaugos klasė	IPX4	IPX4
Garso slėgio lygis, LwA	96	96
Žolės gaudyklės tipas	Plastmasinis	Plastmasinis

Nurodytas vibracijos lygis išmatuotas standartiniu būdu gali būti naudojamas įvairių instrumentų palyginimui ir išankstiniams poveikio vertinimui.

Faktinis vibracijos lygis eksploatacijos metu gali skirtis nuo nurodyto didžiausio lygio priklausomai nuo gaminio naudojimo sąlygų. Dėl to būtina laikytis naudotojo apsaugai numatytų apsaugos priemonių, atsižvelgiant į faktines eksploataavimo sąlygas (atsižvelgiant į visus darbo ciklo etapus, pvz. laiką, kuomet įranga išjungta ir veikia laisvomis apsukomis, laiką įjungimui).



## BENDRAS GAMINIO VAIZDAS

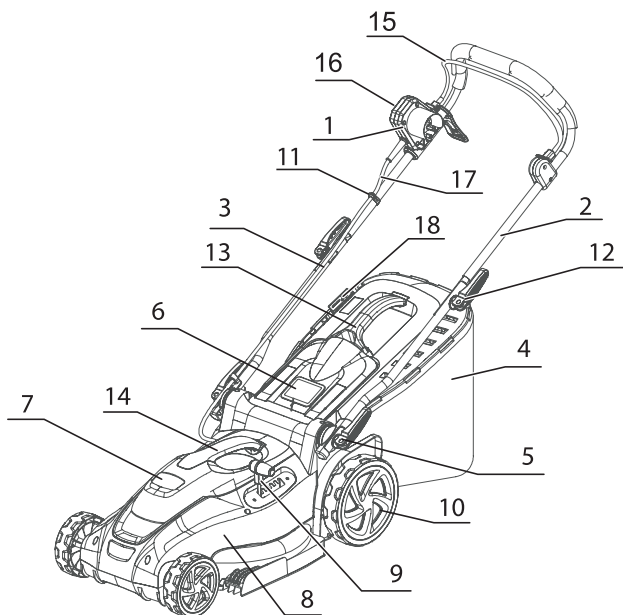

- 1 Jungiklis
- 2 Viršutinė rankena
- 3 Apatinė rankena
- 4 Žolės rinktuvas
- 5 Rankenos užraktas
- 6 Kolektoriaus dangtis
- 7 Elektros variklio gaubtas
- 8 Vejapjovės korpusas
- 9 Pjovimo aukščio reguliatorius
- 10 Ratas
- 11 Kabelio užraktas
- 12 Greito atleidimo fiksatorius
- 13 Žolės surinkimo rankena
- 14 Vejapjovės korpuso rankena
- 15 Maitinimo rankena
- 16 Atsitiktinis maitinimo mygtuko saugiklis
- 17 Maitinimo kabelis
- 18 Kolektoriaus užpildymo indikatorius

## SAUGOS INFORMACIJA

### Dėl saugos technikos reikalavimų laikymosi



Ypač svarbu laikytis asmens saugos ir turto apsaugos taisyklių.

Prašome įsidėmėti parodytus simbolius.

<b>ĮSPĖJIMAS</b>	Nesilaikant šio vadovo nurodymų gresia <b>SUNKIŲ TRAUMŲ</b> bei <b>MIRTINAS</b> pavojus.
<b>PASTABA</b>	Nesilaikant šio vadovo nurodymų Jūsų įranga gali sugesti.



Išsaugokite šį Vadovą naudojimui ateityje.

Nesilaikant šio vadovo nurodymų kyla sunkių traumų ir/arba materialinės žalos pavojai.

### Saugos informacija

Laikykitės pagrindinių taisyklių vengdami trumpo jungimo ir traumų.

1. Ši įranga skirta tik buitiniam naudojimui ir neskirta pramoniniam ar komerciniam naudojimui.
2. Išsaugokite šį Vadovą naudojimui ateityje. Šis Vadovas pridedamas prie įrangos pardavimo arba perdavimo metu.
3. Prie pradėdami eksploatuoti įrangą, perskaitykite visą vadovą, saugos technikos taisykles ir įsidėmėkite visus įspėjančius simbolius ant įrangos.
4. Niekuomet neleiskite naudotis įranga vaikams, funkcinių sutrikimų turintiems žmonėms, taip pat nesusipažinusiems su įranga ir jos instrukcijomis.
5. Dėvėkite tvirtus drabužius ir neslidų apavą.
6. Kruopščiai patikrinkite sklypą, kuriame ketinate pjauti žolę. Pašalinkite akmenis, laidus ir kitus pašalinius daiktus.
7. Nenaudokite įrangos arti kitų žmonių, ypač vaikų ir gyvūnų.
8. Laikykitės vietinių triukšmo ribojimo taisyklių.
9. Naudokite įrangą tik dienos metu arba esant geram dirbtiniam apšvietimui.

### Asmens sauga

Visuomet būkite budrūs, stebėkite ką darote, visuomet veikite atsargiai. Nenaudokite įrangos jei esate pavargęs ar veikiamas narkotikų, alkoholio ar vaistų. Mažiausias neatsargumas naudojant įrangą gali sukelti sunkias traumas.

### Sauga darbo vietoje

Vaikai ir asmenys neturintys įrangos naudojimo žinių ir patirties, taip pat asmenys su ribotomis fizinėmis, sensorinėmis ar protinėmis galimybėmis niekuomet neturi eksploatuoti įrangos be priežiūros bei už jų saugą atsakingo asmens nurodymų.















Vaikams niekuomet neleidžiama žaisti su įranga.

## Elektrinė sauga

1. Įrangą būtina prijungti prie maitinimo šaltinio su apsauginio atjungimo įtaisų, suveikiančiu kuomet nuotėkis sudaro ne daugiau 30 mA.
2. Naudokite tik patvirtintus tinkamais naudoti gryname ore prailginimo laidus, kitaip kyla sužeidimo elektros srove pavojus. Minimalus maitinimo laido skersmuo turi būti 2x1,0 mm<sup>2</sup>. Įranga yra su dviguba izoliacija, todėl nėra būtinybės ją įžeminti.
3. Dėl pažeisto ar susipynusio maitinimo laido kyla sužeidimo elektros srove pavojus.
4. Įsitikinkite, kad prailginimo laidas suvyniotas tinkamai.
5. Visuomet tikrinkite įrangą prieš pradėdami naudoti.
6. Iš karto keiskite pažeistas ar susidėvėjusias detales.
7. Prieš naudojimą būtina įsitikinti, kad įranga yra geros būklės.
8. Naudotojas yra atsakingas už nelaimingus įvykius ir rizikas kylančias kitiems asmenims bei turtui.
9. Išjunkite variklį kuomet įranga perkeliama virš plotų be žolės.
10. Ši įranga skirta tik vejų žolės pjovimui.
11. Niekuomet neatjunkite apsaugos įrangos ir nebandykite pakeisti jos funkcijos.
12. Prieš pradėdami darbą įsitikinkite, kad peilis laisvai sukasi. Prieš pradėdami darbą atjunkite pavarą.
13. Jei būtina įrangą palenkti jos įjungimui, nenuleiskite žemiau nei tai būtina. Pakelkite toliausiai nuo naudotojo nutolusį galą. Rankas ir kojas laikykite atokiai nuo judančių dalių.
14. Visuomet laikykite už rankenos kuomet pjaunate žolę.
15. Visada išlaikykite stabilų padėtį ir lygsvarą.
16. Niekuomet nekelkite ir neneškite įrangos jei variklis dirba. Išjunkite įrangą, atjunkite maitinimo laidą ir palaukite, kol visos judančios detalės visiškai sustos.
17. Pagal saugos technikos taisyklių reikalavimus draudžiama dirbti žoliapjove statesniuose nei 15 laipsnių šlaituose.
18. Būkite labai atsargūs keisdami kryptį ir judėdami atgal bei priartindami įrangą arčiau savęs.
19. Atidžiai eksploatuokite įrangą. Niekuomet nebėkite su įranga. Nepalikite įjungtos įrangos be priežiūros.
20. Sustabdykite peilį atleidę starterio rankenėlę. Variklis ir peilis sustos. Niekuomet neatjunkite starterio rankenėlės ir nebandykite pakeisti jos funkcijos.
21. Ant įrangos yra gaubtai saugantys nuo traumų, galimų dėl atmetamų daiktų. Niekuomet nenaudokite įrangos jei nuimti ar pažeisti apsauginiai gaubtai ar dangteliai.
22. Prieš reguliavimą, detalių keitimą ir prieš valymą ir / arba techninį aptarnavimą įrangą išjunkite, atjunkite maitinimo laidą ir palaukite kol visos judančios dalys pilnai sustos.
23. Nenaudokite įrangos, jei trūksta ar yra pažeistos detalės – kyla didelis sunkių traumų pavojus.

## ĮSPĖJANTYS SIMBOLIAI

Žemiau parodyti simboliai naudojami tipinėje įrangos lentelėje. Jie parodo informaciją apie gaminį arba jo eksploataavimo instrukcijas.

	ĮSPĖJIMAS: Reiškia pavojų, įspėjimą arba svarbią informaciją.
	ĮSPĖJIMAS: Prieš pradėdami eksploatuoti perskaitykite visą Naudotojo vadovą, tai padės išvengti rizikų.
	Naudokite ausų ir akių apsaugą.
	Įrangos negalima palikti Lietuje.
	Nepjaukite vejos, kuomet arti yra kitų žmonių, ypač vaikų ir gyvūnų. Laikykitės mažiausiai 10 m atstumo iki jų.
	Atjunkite maitinimo laidą prieš pradėdami techninį aptarnavimą ar valymą. Jei kištukas arba prailginimo laidas pažeisti, nedelsiant atjunkite įrangą nuo tinklo.
	ĮSPĖJIMAS: Aštrūs peiliai.
	ĮSPĖJIMAS: Stebėkite, kad pašaliniai daiktai nepatektų po žoliapjove. Prieš pjovimą būtina įsitikinti ar ant vejos nėra šakų, lazdų, butelių, laidų ir kitų pašalinių daiktų. Metu
	ĮSPĖJIMAS: Venkite maitinimo laido patekimo po žoliapjove.
	SUŽEIDIMO ELEKTROS SROVE PAVOJUS! Traumų ir/arba žalos turtui rizika.
	Įranga yra su dviguba izoliacija.
	Pasibaigus gaminio tarnavimo laikotarpiui, jį utilizuoti reikia pagal vietines taisykles.
	Eurazijos atitiktis
	Atitinka taikomas ES direktyvas

## PARENGIMAS DARBUI



*Dėmesio! Prieš atlikdami bet kokius reguliavimo darbus įsitikinkite, kad vejaplovė yra išjungta ir atjungta nuo elektros tinklo*

### Apatinės rankenos reguliavimas

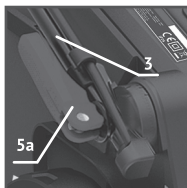

Pasukite ekscentriką (5a) pagal laikrodžio rodyklę, tada paspauskite jį link apatinės rankenos (3), kad užfiksuotumėte.

### Viršutinės rankenos reguliavimas

- Įsukite varžtą B su nuspaustu ekscentriku A į varžtų skylės abiejose rankenose.
- Užfiksuokite abi rankenas ir suspauskite ekscentrikus.

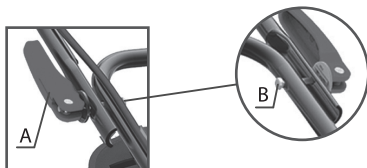

### Žolės rinktuvo surinkimas ir montavimas

Sumontuokite žolės rinktuvą (4), sujungdami abi dalis. Apačioje esančius skirtukus įkiškite į atitinkamas viršuje esančias skylutes. Spauskite, kol išgirsite spragtelėjimą. Surinkę žolės rinktuvą, pakelkite dangtį (6) ir pritvirtinkite krepšį prie dviejų kabliukų. Uždėkite dangtelį ant krepšelio. Prieš pradėdami darbą, visada patikrinkite, ar žolės surinktuvas yra tvirtai pritvirtintas. Jei žolės rinkti nebūtina, vejaplovę galite naudoti ir be žolės rinktuvo, tačiau nebūtina nuimti dangos, tačiau nebūtina nuimti dangos



## Ratų montavimas

Uždėkite ratus ant priekinės ir galinės ašių. Didelio diametro ratai skirti galinei ašiai, mažesnio - priekinei (10). Ratus tvirtinkite fiksuotais ir uždenkite juos dekoratyviniais dangteliais. Įsitinkinkite, kad tuo momentu žoliapjovė yra atjungta nuo maitinimo tinklo.



## Pjovimo aukščio reguliavimas



1. Prieš pradėdami reguliuoti žolės pjovimo aukštį, išjunkite žoliapjovę, palaukite keletą sekundžių kol nustos sukstis peilis, išjunkite kištuką iš lizdo.
2. Žoliapjovėje yra 6 pjovimo aukščio pozicijos: 25 mm, 35 mm, 45 mm, 55 mm, 65 mm ir 75 mm.
3. Pjovimo aukščio reguliatorių (9) stumkite į reikalingo pjovimo aukščio poziciją.

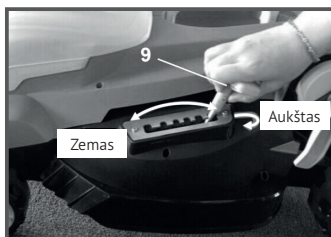
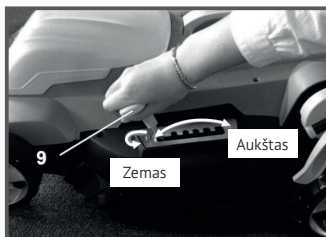

## Peilių nuėmimas/uždėjimas

1. Išjunkite įrangą, ištraukite laido kištuką iš lizdo ir palaukite, kol visos judančios dalys sustos. Tik po to galima nuimti arba uždėti peilį.
2. Dirbdami su peiliais dėvėkite apsaugines pirštines.
3. Patikrinkite peilį laikančio varžto priveržimą. Varžto galvutės matmenys - 13 mm. Peilis turi būti priveržiamas sukimo momentu 15 - 20 Nm.
4. Atsukite varžtą.
5. Pakeiskite peilį ir surinkite detales atvirkštine ardymui tvarka. Prieš įjungdami įrangą įsitinkinkite, kad peilis įdėtas tinkamai, o judančios dalys neličia nejudančių gaminių dalių.



Tekstas ant peilio turi būti išorinėje pusėje.



Žoliapjovė stipriai vibruos, jei peiliai bus nesubalansuoti. Tai kelia traumų pavojų.

## EKSPLOATAVIMAS

### Elektrinės jungtys

Įsitikinkite, kad tinklo įtampa atitinka nominalią įtampą nurodytą tipinėje lentelėje. Tinklo jungtis turi būti su tirpiu saugikliu 10A. Įrangą būtina prijungti prie maitinimo šaltinio su ne mažiau 10A apsauginio atjungimo įtaisais, suveikiančiu kuomet nuotėkis sudaro ne daugiau 30 mA.

1. Saugiklio kištuką (17)junkite į lizdą. Įsitikinkite, kad laidas yra toli nuo peilio ir planuojamos šienauti teritorijos.
2. Išjunkite žoliapjovę paspaudę mygtuką saugantį nuo atsitiktinio įsijungimo (16) ir patraukite svirtį (15) į rankenos (2) pusę. Atleiskite mygtuką - saugiklį (16).
3. Žoliapjovę išjungsitė paprastai atleidę svirtį (15). Palaukite, kol peilis nustos sukstis.

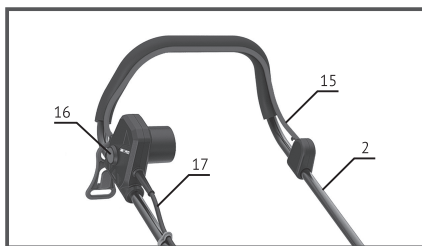

Peilis po svirties atleidimo sukasi kelias sekundes inertiškai. Nelieskite žoliapjovės, kol ji pilnai nesustojusi!



Niekuomet nenaudokite pažeisto laido. Tai gali sukelti elektros šoką!

### Vejos pjovimas

Prieš pradėdami, suplanuokite darbą, tuomet pjovimas vyks sklandžiau.

1. Laisvais, tvarkingai sudėtais žiedais susuktą prailginimo laidą padėkite ant žemės šalia lizdo. Artimiausias įrangai galas turi būti viršuje.
2. Junkite kištuką į lizdą ir pjaukite veją judėdami pirmyn ir atgal.
3. Greitai suprasite, kaip geriausiai išdėstyti laidą tarp medžių ir kitų kliūčių vejoje.

### Žolės kaupyklos valymas

1. Žolės kaupyklai prisipildžius, būtina išjungti įrangą, ištraukti kištuką iš lizdo ir palaukti, kol visos judančios detalės sustos.
2. Paimkite už žolės kaupyklos rankenos (14).

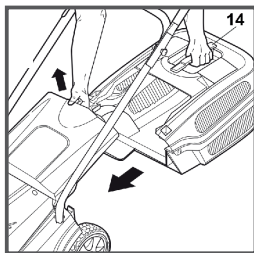

3. Ištraukite žolės kaupyklą atbuline kryptimi.

4. Ištuštinkite žolės kaupyklą.



Peiliai toliau sukasi dar keletą sekundžių po variklio sustojimo. Draudžiama liestis prie žoliapjovės korpuso kol peiliai nesustojo ir kol ji neatjungta nuo elektros tinklo.

## APTARNAVIMAS IR PRIEŽIŪRA



Išjunkite įrangą, ištraukite laido kištuką iš lizdo ir palaukite, kol visos judančios dalys sustos. Tik po to galima valyti arba techniškai aptarnauti.

- Neplaukite įrangos vandeniu.
- Patekus vandeniui į vidų elektrinės detalės gali sugesti.
- Valykite įrangą sausu skuduru, šepečiu ir pan.

Pateikite įrangą tikrinti įgaliotam aptarnavimo centrui, jeigu:

- žoliapjovės peilis atsitrėnkė į kokį nors daiktą;
- variklis netikėtai sustojo;
- peilis sulinko (nebandykite jo tiesinti);
- sulinko variklio velenas (nebandykite jo tiesinti);
- jungiant kištuką į lizdą įvyko trumpas jungimas / elektrinės grandinės pakenkimas; - pažeistas krumpliaratis ar pavara;
- pažeistas pleištinis pavaros diržas.

## Peilio galandinimas / keitimas

Peilio galandinimas ir balansavimas turi būti atliekamas tik įgaliotame aptarnavimo centre.

## Sandėliavimas

Užbaigus darbą būtina gerai nuvalyti įrangą. Prieš sandėliavimą variklis turi būti ataušęs. Saugokite įrangą sausoje vietoje. Įrangą užims mažiau vietos, jei nulenksite viršutinę rankeną. Atsukite sparnuotą veržlę 6 apskukimus, nulenkite rankeną.



Sulenkdami rankeną įsitikinkite, kad neprispaudėte maitinimo laido.

## Utilizavimas

Visa pakuotė pagaminta iš antrinių žaliavų. Ją galite utilizuoti vietinėje atliekų utilizavimo įmonėje. Įrangos utilizavimo informaciją ir variantus pasibaigus jos eksploataavimo laikui galėsite sužinoti vietinėje administracijoje.

Neutilizuokite didelio greičio elektrinės žoliapjovės HYUNDAI kartu su buitinėmis atliekomis. Šiame gaminyje yra elektrinių arba elektroninių detalių, kurias būtina utilizuoti. Pateikite gaminį utilizavimui specializuotoje įmonėje, pavyzdžiui municipalinėje atliekų utilizavimo įmonėje



## GEDIMŲ PAIEŠKA

Išjunkite įrangą, ištraukite laido kištuką iš lizdo ir palaukite, kol visos judančios dalys sustos. Tik po to galima valyti arba techniškai aptarnauti.



Gedimas	Galima priežastis	Gedimo šalinimas
Variklis neįsijungia	Nėra elektros maitinimo	Patikrinti maitinimo laidą, apsauginio išjungimo įtaisą ir tirpų saugiklį.
		Patikrinkite maitinimo laidą. Jei reikia, pakeiskite.
	Variklis arba peilis per daug apkrautas / užblokuotas	Ijunkite įrangą sklype su neaukšta arba jau nupjauta žole.
		Nuvalykite išvedimo kanalo angą ir dangtį.
		Nustatykite atitinkamą pjovimo aukštį.
Žemėja variklio apsukos	Per didelis krūvis peiliui	Nustatykite atitinkamą pjovimo aukštį.
		Nuvalykite išvedimo kanalo angą ir dangtį.
		Galąskite peilį įgaliotame aptarnavimo centre.
Variklis netikėtai sustoja	Kištukas išsitraukė iš lizdo	Įsitikinkite, kad laidas prijungta prie tinklo.
	Maitinimo laidas pažeistas (pateko po žoliapjove)	Ištraukite kištuką, pakeiskite laidą įgaliotame aptarnavimo centre.
Neįprastas garsas	Atsilaisvino peilio varžtas arba tvirtinimų sujungimai	Pritvirtinkite detales.
Stipri vibracija	Peilis lūžo arba pažeistas	Nedelsiant sustabdykite žoliapjovę ir pakeiskite peilį įgaliotame aptarnavimo centre.
Žolė surenkama nepilnai	Ne vis žolė patenka į kaupyklą	Nustatykite atitinkamą pjovimo aukštį
		Palaukite kol veja išdžius, tik po to pjaukite
		Galąskite peilį įgaliotame aptarnavimo centre.
		Išėjimas užterštas, atjunkite kištuką iš lizdo ir išvalykite jį.
		Žolės kaupykla užpildyta, atjunkite kištuką iš lizdo ir ištuštinkite ją.
		Nuvalykite žolės kaupyklos groteles.
		Nuvalykite išvedimo kanalo angą ir dangtį.

## GARANTIJA

HYUNDAI žoliapjovės privalomai sertifikuojamos pagal Mašinų ir įrengimų saugos techninio reglamento reikalavimus. HYUNDAI žoliapjovių naudojimas, techninis aptarnavimas ir sandėliavimas turi vykti tikslai pagal šios eksploataavimo instrukcijos nurodymus.

Gaminio tarnavimo laikas numatytas 3 metams. Garantinio remonto laikas – 2 metai.

Gamintojas nebus atsakingas už visus pažeidimus ir žalą atsiradusius dėl saugos technikos nurodymų ir techninio aptarnavimo nurodymų nesilaikymo. Garantijos sąlygos yra aprašytos garantiniame talone, kuris pridedamas prie gaminio.

Informacija apie pagaminimo datą ir serijinis numeris yra garantiniame talone. Garantinis talonas yra sudėtinė šio Naudotojo vadovo dalis

## PAGAMINIMO DATA

Serijinis gaminio numeris HYUNDAI lentelėje ant gaminio rodo jo pagaminimo datą:

1. Gamybos metai
2. Pirma modelio pavadinimo raidė
3. Techninė informacija
4. Gamybos mėnuo
5. Serijinis numeris

**15ST0600001**

1	2	3	4	5
---	---	---	---	---

Ženklinimo išaiškinimo pavyzdys: Pagaminta 2015 metų birželį.

Informacija apie pagaminimo datą ir serijinis numeris yra garantiniame talone. Garantinis talonas yra sudėtinė šio Naudotojo vadovo dalis.

## EC DECLARATION OF CONFORMITY

The undersigned, as authorised by: N-PRO SIA

Declares that the following equipment manufactured under Hyundai licence conforms to the following directives:

Electromagnetic Compatibility Directive 2014/30/EU

Noise emission in the environment Directive 2005/88/EC

Machinery Directive 2006/42/EC

Emission Directive 2012/46/EU

Equipment Category: Garden Tools

Product Name/Model: LE 3820, LE 4220

Type: Lawn Mower

Product is manufactured and tested in accordance to the following standards: EN ISO 3744: 2010; ISO 11094: 1991; EN ISO 14982:2009; EN ISO 5395-1:2013; EN ISO 5395-2:2013;

Place of Declaration: N-PRO, Riga, Latvia Signed by: Raimonds Lagodskis

Date: 6th January 2021 Position in Company: Managing Director



Name and address of Authorised representative: N-PRO SIA, Saktas 1A, Riga, Latvia, LV-1035

# HYUNDAI

Sissejuhatus .....	56
Toote kirjeldus .....	56
Tehnilised andmed .....	56
Toote üldvaade .....	57
Ohutusjuhised .....	58
Hoiatavad sümbolid .....	70
Seadme ettevalmistamine tööks .....	71
Kasutamine .....	73
Hooldus .....	74
Rikkeotsing .....	75
Garantii .....	76
Tootmiskuupäev .....	76

## SISSEJUHATUS

Täname, et ostsite HYUNDAI muruniiduki. Käesolev juhend käsitleb HYUNDAI kiire elektrilise muruniiduki ohutust, kasutamist ja hooldamist. Juhend sisaldab kõige värskemal trükkimise ajal kättesaadaval olnud teavet. Võtke arvesse, et mõned tootja poolt tehtud muudatused ei pruugi juhendis kajastuda. Samuti võivad pildid ja joonised tegelikust tootest erineda. Kasutamisel tekkivate probleemide korral lugege juhendi lõpus olevat kontaktinfot. Enne toote kasutamist lugege tähelepanelikult läbi kogu kasutusjuhend. See aitab vältida võimalikke vigastusi ja seadme kahjustusi.

## TOOTE KIRJELDUS

HYUNDAI muruniiduk on muru niitmiseks mõeldud aiatööriist.

## TEHNILISED ANDMED

Näpunäiteid	LE 3820	LE 4220
Nimipinge, V	220-240	220-240
Nimisagedus, Hz	50	50
Võimsus, W	1600	1800
Tera löikekiirus ilma koormuseta, p/min.	3400	3400
Lõikekõrgus, mm	20-70	20-70
Max lõikelaius, mm	380	420
Kaal, kg	10	10.5
Kaitseklass	IPX4	IPX4
Helirõhu tase, LwA	96	96
Rohupüüdja tüüp	Plastikust	Plastikust

Standardmeetodil mõõdetud vibratsioonitaset võib kasutada erinevate tööriistade omavaheliseks võrdluseks ja mõju esialgseks hindamiseks.

Tegelik seadme vibratsioonitase võib kasutamisel erineda märgitud piirnormist sõltuvalt seadme kasutamise tingimustest. Seetõttu tuleb kasutaja kaitseks kindlaks määrata vajalikud ettevaatusabinõud, mis lähtuvad tegelike töötingimuste hindamisest (võttes arvesse kõiki tööetappe - nt tühikäigu aeg, käivitusaeg jne.).



## TOOTE ÜLDVAADE

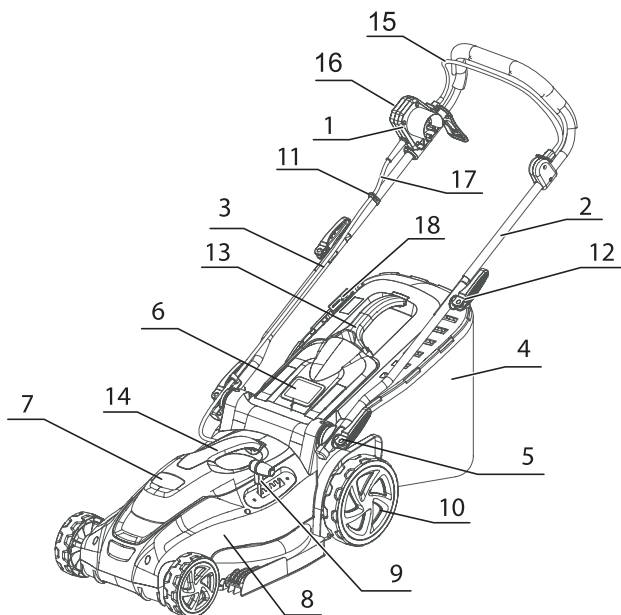

- 1 Lüliti
- 2 Ülemine käepide
- 3 Alumine käepide
- 4 Rohukoguja
- 5 Käepideme lukk
- 6 Kollektori kate
- 7 Elektrimootori kate
- 8 Niiduki korpus
- 9 Lõikekõrguse regulaator
- 10 Ratas
- 11 Kaablilukk
- 12 Kiirkinnitusriiv
- 13 Rohukoguja käepide
- 14 Niiduki korpuse käepide
- 15 Jõuline käepide
- 16 Juhuslik toitenupu kaitse
- 17 Toiteühenduskaabel
- 18 Kollektori täitumise indikaator

## OHUTUSJUHISED

### Hoiatus ohutusnõuete järgimise kohta



Väga oluline on järgida isikliku ohutuse ja vara ohutuse reegleid.

Lugege hoolikalt sümbolite selgitusi.

<b>HOIATUS</b>	Käesoleva juhendi eiramine võib kaasa tuua TÕSISEID KEHAVIGASTUSI või isegi SURMA!
<b>MÄRKUS</b>	Käesoleva juhendi eiramine võib kaasa tuua rohaniiduki ja muude seadmete rikke.



Hoidke käesolev juhend edaspidiseks kasutamiseks alles.

Juhendi mittejärgimine võib põhjustada tõsiseid kehavigastusi ja/või materiaalselt kahju.

### Ohutusjuhised

Lühise ja kehavigastuste riski vähendamiseks järgige põhilisi ohutusjuhiseid.

1. Käesolev seade on ette nähtud ainult isiklikuks tarbeks ega ole mõeldud tööstuslikuks või kaubanduslikuks kasutamiseks.
2. Hoidke käesolev juhend edaspidiseks kasutamiseks alles. Seadme müümisel või üleandmisel antakse käesolev juhend seadmega kaasa.
3. Enne kasutamist lugege juhend läbi, tutvuge põhjalikult juhendi ohutuseeskirjade ja seadmel olevate hoiatussiltidega.
4. Ärge kunagi lubage seadet kasutada lastel, funktsionaalsete häiretega isikutel, samuti seadet mittetundvatel või kasutusjuhendiga mittetutvunud inimestel.
5. Kandke tugevast materjalist riideid ja libisemiskindlaid jalanõusid.
6. Kontrollige hoolikalt üle tööpiirkond ja eemaldage kivid, traadid, kondid ja muud võõrkehad.
7. Ärge kasutage seadet kõrvaliste isikute, eriti laste ning loomade läheduses.
8. Järgige kohalikke mürataset reguleerivaid eeskirju ja õigusakte
9. Kasutage seadet ainult päevalvalgel või hea kunstliku valgustusega.

### Isiklik ohutus

Olge alati tähelepanelik, jälgige oma tegevust, tegutsege ettevaatlikult. Ärge kasutage seadet, kui olete väsinud, narkootikumide, alkoholi või ravimite mõju all. Üks hooletu liigutus seadme kasutamisel võib põhjustada tõsiseid kehavigastusi.

### Töökoha ohutus

Mitte mingil juhul ei tohi lubada seadet kasutada lastel, isikutel, kellel puuduvad teadmised või kogemused seadme kasutamisel, samuti füüsiliste, kehaliste, sensorsete või vaimsete puuetega isikutel ilma järelevalve või juhendamiseteta nende isikute ohutuse eest vastutava isiku poolt.













Mitte mingil juhul ärge lubage lastel seadmega mängida.

## Elektriohutus

1. Seadme vooluallika rikkevooluseadme rakendusvool ei tohi ületada 30 mA.
2. Elektrilöögi ohu vältimiseks kasutage ainult välitingimuste jaoks ette nähtud pikendusjuhtmeid. Toitejuhtme ristlõige peab olema vähemalt 2x1,0 mm<sup>2</sup>. Seade on topeltisolatsiooniga ega pea olema maandatud.
3. Toitejuhtme vigastamisel või sassi minekul suureneb elektrilöögi oht.
4. Veenduge, et pikendusjuhe on õigesti paigutatud.
5. Kontrollige muruniidukit alati enne kasutamist.
6. Vahetage defektsed või kulunud osad koheselt välja.
7. Alati enne kasutamist veenduge, et seade on töökorras.
8. Kasutaja vastutab teistele isikute tervise ja vara ohtu seadmise või kahjustamise eest.
9. Seadme teisaldamisel üle rohuta pinna tuleb mootor välja lülitada.
10. Antud seade on ette nähtud ainult muru niitmiseks.
11. Ärge kunagi lülitage sisse ega kasutage seadmel midagi, mis ei ole kaitstud muruniiduki kaitseseadmega.
12. Enne töö alustamist veenduge, et tera saab vabalt pöörelda. Enne töö alustamist lülitage ajam välja.
13. Kui seadet on käivitamiseks vaja kallutada, siis ärge kallutage seda rohkem kui on hädavajalik. Kallutage kasutajast kõige kaugemal asuv seadme ots üles. Hoidke käed ja jalad liikuvatest osadest eemal.
14. Niitmisel hoidke käepidemest alati kinni.
15. Niitmisel säilitage stabiilset asendit ja tasakaalu.
16. Ärge kunagi tõstke ega kandke töötava mootoriga seadet. Lülitage seade välja, eemaldage toitejuhe ja oodake, kuni kõik liikuvad osad on täielikult seiskunud.
17. Vastavalt ohutusnõuetele on muruniidukiga keelatud töötada nõlvadel, mille kalle on suurem kui 15 kraadi.
18. Olge väga ettevaatlik seadme liikumissuuna muutmisel, tagurdamisel ja seadme enda poole tõmbamisel.
19. Kasutage seadet hoolikalt. Ärge kunagi jookske seadmega. Ärge jätke töötavat seadet järelevalveta.
20. Lõiketera peatub käivitushoova vabastamisel. Mootor ja lõiketera seiskuvad. Ärge kasutage seadmel midagi, mis ei käivitu muruniiduki käivitushoova abil (ärge kasutage seadet funktsioneeriva käivitushoovata).
21. Seadme katted kaitsevad laialipaiskuvate esemete eest. Ärge kunagi kasutage maha võetud või vigastatud kaitsekatete ja –kilpidega seadet.
22. Enne detailide ja tarvikute seadistamist või vahetamist, samuti enne seadme puhastamist ja/või hooldust, lülitage seade välja, ühendage toitejuhe lahti ja oodake, kuni kõik liikuvad osad täielikult seiskunud.
23. Ärge kasutage puuduvate või defektsete detailidega seadet. Selle juhise eiramine võib kaasa tuua raskeid kehavigastusi.

## HOIATAVAD SÜMBOLID

Seadme andmesildil kasutatakse järgmisi sümboleid. Nad edastavad infot toote kohta või juhiseid selle kasutamiseks.

	HOIATUS: Tähistab ohtu, hoiatust või olulist teavet.
	HOIATUS: Enne kasutamist lugege kogu kasutusjuhend läbi, et viia vigastuste oht miinimumini.
	Kasutage kaitseprille ja -kõrvaklappe.
	Vältige seadme sattumist vihma kätte.
	Ärge niitke muru teiste inimeste (eriti laste) ja loomade läheduses. Vahemaa inimeste ja loomadega peab olema vähemalt 10 m.
	Enne hooldust / puhastamist ühendage toitejuhe lahti. Kui pistik või pikendusjuhe on viigastatud, eemaldage pistik koheselt vooluvõrgust.
	HOIATUS: Lõiketerad on teravad!
	HOIATUS: Jälgige, et kõrvalised esemed ei satuks muruniidukisse. Enne niitmist veenduge, et muru sees ei oleks kive, kaikaid, oksa, pudeleid, juhtmeid ega muid võõrkehi.
	HOIATUS: Vältige toitejuhtme sattumist niiduki tera alla.
	ELEKTRILÖÖGI OHT! Kehavigastuste ja/või vara kahjustamise oht.
	Toode on topeltisolatsiooniga.
	Tooted, mille kasutusaeg on lõppenud, tuleb kasutuselt kõrvaldada vastavalt kohalikele seadustele.
	Euraasia vastavus
	Vastab EL direktiividele

## SEADME ETTEVALMISTAMINE TÖÖKS

*Tähelepanu! Enne reguleerimistöde tegemist veenduge, et niiduk on välja lülitatud ja vooluvõrgust lahti ühendatud.*



### Alumise käepideme reguleerimine

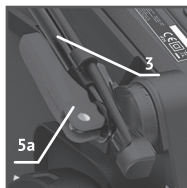

Pöörake ekstsentrikut (5a) päripäeva, seejärel vajutage seda lukustamiseks alumise käepideme (3) poole.

### Ülemise käepideme reguleerimine

1. Sisestage kruvi B ekstsentrikuga A mõlema käepideme kruviaukudesse.
2. Lukustage mõlemad käepidemed oma kohale ja pigistage ekstsentrikuid.

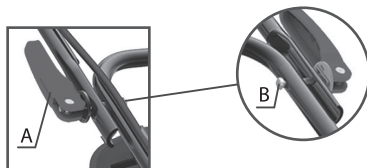

### Murukoguja kokkupanek ja paigaldus

Paigaldage rohukoguja (4), ühendades need kaks osa. Sisestage alumises osas olevad sakid ülaosas asuvatesse vastavatesse aukudesse. Vajutage, kuni kuulete klõpsatust. Pärast rohukoguja kokkupanemist tõstke kaas (6) üles ja kinnitage korv kahe konksu külge. Paigaldage korvile kaas. Enne töö alustamist kontrollige alati, et rohukoguja oleks kindlalt kinnitatud. Kui muru pole vaja kokku korjata, saab niidukit kasutada ilma murukogujata, kuid katet pole vaja eemaldada.



## Rataste paigaldamine

Paigaldage rattad eesmisele ja tagumisele teljele. Paigaldage suurema läbimõõduga rattad tagumisele teljele, väiksema läbimõõduga rattad – eesmisele teljele (10). Kinnitage rattad fiksaatoritega ja paigaldage dekoratiivsed kilbid. Veenduge, niiduk on vooluvõrgust lahti ühendatud.

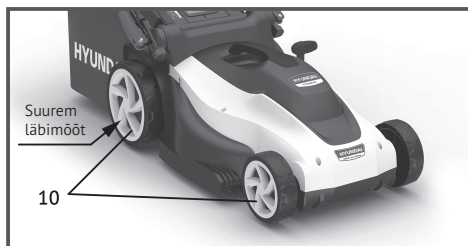

## Lõikekõrguse seadistamine



1. Enne lõikekõrguse reguleerimist lülitage niiduk välja, oodake mõni sekund, kuni lõiketera peatub, eemaldage toitejuhtme pistik pesast.
2. Muruniidukil on 6 lõikekõrgust: 25 mm, 35 mm, 45 mm, 55 mm, 65 mm ja 75 mm.
3. Soovitud lõikekõrguse seadmiseks liigutage lõikekõrguse reguleerimishooba (9).

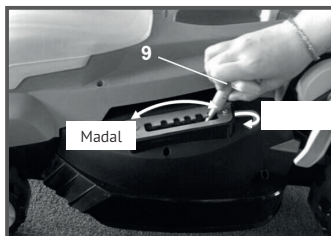
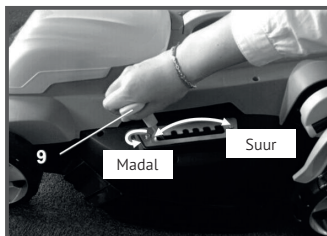

## Lõiketerade mahavõtmine/paigaldamine

1. Enne terade mahavõtmist/paigaldamist lülitage seade välja, eemaldage pistik pesast ja oodake, kuni kõik liikuvad osad on peatunud.
2. Lõiketerade käsitlemisel kandke kaitsekindaid.
3. Kontrollige lõiketera kinnituspoldi pingutust. Poldipea suurus - 13 mm. Lõiketera peab olema kinni keeratud jõuga 15-20 Nm.
4. Keerake polt lahti.
5. Vahetage lõiketera ja paigaldage oma kohale. Enne seadme käivitamist veenduge, et tera on õigesti paigaldatud ja liikuvad osad liiguvad vabalt.



Lõiketeral olev tekst peab jääma väljapoole.



Kui lõiketera labad ei ole tasakaalustatud, hakkab niiduk tugevalt vibreerima. Kehavigastuste oht!

## KASUTAMINE

### Ühendamine vooluvõrguga

Veenduge, et vooluvõrgu pinge vastab seadme andmesildil märgitud nimipingele. Võrguühendus peab olema 10A sulavkaitsmega. Seadme vooluallika rikkevooluseadme rakendusvool ei tohi ületada 30 mA.

1. Sisestage pistik (17) pesa. Veenduge, et toitejuhe on lõiketerast ja tööpiirkonnast eemal.
2. Käivitage niiduk juhuliku käivitamise kaitsenupu (16) alla vajutamise ja tõmmake käivitushooba (15) käepideme suunas (2). Vabastage kaitsenupp(16).
3. Niiduki seiskamiseks vabastage hoob (15) ja oodake, kuni lõiketera peatub.

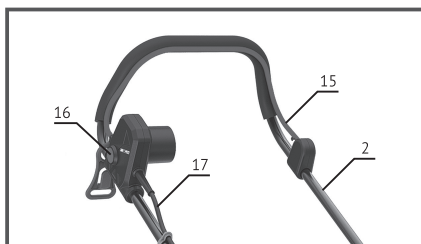

Lõiketera jätkab pöörlemist mõni sekund pärast mootori seiskamist. Ärge puudutage muruniidukit enne, kui see on täielikult peatunud!



Alati enne kasutamist kontrollige toitejuhet vigastuste suhtes. Ärge kunagi kasutage katkist juhet, kuna see võib põhjustada elektrilöögi!

### Muru niitmine

Muru niitmise lihtsustamiseks planeerige oma tööd enne sellega alustamist.

1. Asetage pikendusjuhe maapinnale pistiku lähedusse korralikult kokku keritud rõngastena. Seadmele lähemal asuv juhtme ots peab asetsema pealpool.
2. Ühendage niiduki pistik pikendusjuhtmega ja niitke muru, liikudes edasi ja tagasi.
3. Peagi saate aru, kuidas on kõige parem paigutada juhet ümber puude ja muude murul olevate takistuste.

### Rohukoguri puhastus

1. Rohukoguri täitumisel lülitage seade välja, eemaldage pistik pesast ja oodake, kuni kõik liikuvad osad on peatunud.
2. Võtke kinni rohukoguri käepidemest (14).

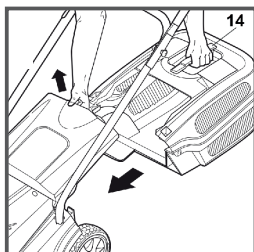

3. Eemaldage rohkoguru niidukist.

4. Tühjendage rohkoguru.



Terad jätkavad pöörlemist mõni sekund pärast mootori seiskumist. Ärge puudutage niiduki korpust enne, kui löiketerad on peatunud ja seade vooluvõrgust lahti ühendatud.

## HOOLDUS



Enne puhastamist ja / või hooldust lülitage seade välja, eemaldage pistik pesast ja oodake, kuni kõik liikuvad osad on peatunud.

- Ärge peske seadet veega.
- Vesi võib kahjustada elektrilisi komponente.
- Puhastage seadet ainult kuiva lapi või harjaga.

Laske seade volitatud teeninduskeskuses üle vaadata, kui:

- niiduki löiketera tabab mingit objekti
- mootor seiskub ootamatult.
- löiketera on paindunud (ärge püüdke seda sirgeks ajada).
- mootori võll on paindunud (ärge püüdke seda sirgeks ajada).
- pistiku ühendamisel vooluvõrku toimub lühis / vooluahela rike.
- hammasratas või ajam on vigastatud.
- kiilrihm on vigastatud.

## Löiketera teritamine / vahetamine

Löiketera tohib teritada ja tasakaalustada ainult volitatud teeninduskeskuse töötaja.

## Hoiustamine

Pärast töö lõpetamist tuleb seade hoolikalt puhastada. Enne hoiustamist tuleb lasta mootoril jahtuda. Hoidke seadet kuivas kohas. Seade võtab vähem ruumi, kui ülemine käepide kokku panna. Keerake liblikmutrit 6 pööret lahti.



Käepideme kokkupanekul veenduge, et toitejuhe ei oleks kokku pressitud.

## Kasutuselt kõrvaldamine

Pakend on valmistatud täielikult taaskasutatavatest materjalidest, mida saab utiliseerida kohalikus jäätme-käitlusettevõttes. Teave seadme kasutuselt kõrvaldamise võimaluste kohta pärast kasutusea lõppu saate kohalikust omavalitsusest.

Ärge visake HYUNDAI elektrilist muruniidukit ära koos olmejäätmetega. See toode sisaldab elektrilisi või elektroonilisi komponente, mis tuleb eraldi kasutuselt kõrvaldada. Andke toode käitlemiseks üle (kohalikku) spetsialiseeritud jäätmekäitlusettevõttesse.



## RIKKEOTSING

Enne puhastamist ja / või hooldust lülitage seade välja, eemaldage pistik pesast ja oodake, kuni kõik liikuvad osad on peatunud.



Rike	Võimalik põhjus	Rikke kõrvaldamine
Mootor ei käivitu	Elektritoide puudub	Kontrollige toitejuhet, rikkevooluseadmeid ja sulavkaitset.
		Kontrollige toitejuhet. Vajadusel vahetage.
	Mootor või löiketera on ülekoormatud / blokeeritud	Käivitage seade lühikese rohuga või niidetud alal.
		Puhastage väljundikanali ava ja kaas.
	Seadke sobiv löikekõrgus.	
Mootori pöörded vähenevad.	Löiketera on üle koormatud	Seadke sobiv löikekõrgus.
		Puhastage väljundikanali ava ja kaas.
		Teritage löiketera volitatud teeninduskeskuses.
Mootor seiskub ootamatult	Toitejuhtme pistik on vooluvõrgu pesast välja tulnud	Veenduge, et toitejuhe on ühendatud võrku.
	Toitejuhe on vigastatud (sattus niiduki alla)	Eemaldage pistik ja vahetage toitejuhe volitatud teeninduskeskuses.
Ebatavaline müra	Löiketera polt või kinnituste ühendused on lõdvenenud	Kinnitage detailid.
Tugev vibratsioon	Löiketera on katki või vigastatud	Seisake niiduk koheselt ja vahetage löiketera volitatud teeninduskeskuses.
Niiduk ei kogu niidetud rohku täielikult ära.	Kogu rohi ei sattu rohkogurisse	Seadke sobiv löikekõrgus.
		Enne niitmist oodake, kuni muru on kuivanud.
		Teritage löiketera volitatud teeninduskeskuses.
		Väljundava on ummistunud, eemaldage pistik vooluvõrgust ja puhastage väljundava.
		Rohukogur on täis, eemaldage pistik vooluvõrgust ja tühjendage rohukogur.
		Puhastage rohukoguri rest.
		Puhastage väljundikanali ava ja kaas.

## GARANTII

HYUNDAI muruniidukid on sertifitseeritud vastavalt Masinate ja seadmete ohutuse tehnilistele eeskirjadele. HYUNDAI muruniiduki kasutamine, hooldus ja ladustamine peavad toimuma täpselt nii, nagu on kirjeldatud käesolevas kasutusjuhendis.

Seadme kasutusiga on 3 aastat. Garantiiaeg on 2 aasta.

Tootja ei vastuta ohutusnõuete ja hooldusjuhiste täitmata jätmisest põhjustatud vigastuste ja kahjude eest. Garantiitingimused on kirjeldatud tootega kaasasolevas ettevõtte garantiitalongis.

Teave tootmiskuupäeva kohta ja seadme seerianumber on märgitud garantiitalongis. Garantiitalong on selle kasutusjuhendi lahutamatu osa.

## VALMISTAMISKUUPÄEV

Hyundai toote seerianumber tootel oleval andmesildil sisaldab teavet tootmiskuupäeva kohta:

1. Tootmisaasta
2. Mudeli nimetuse esimene täht
3. Tehniline info
4. Tootmiskuu
5. Seerianumber

**15ST0600001**

1	2	3	4	5
---	---	---	---	---

Näite tõlgendamine: toodetud 2015. a. juunis.

Teave tootmiskuupäeva kohta ja seadme seerianumber on märgitud garantiitalongis. Garantiitalong on selle kasutusjuhendi lahutamatu osa.

## EC DECLARATION OF CONFORMITY

The undersigned, as authorised by: N-PRO SIA

Declares that the following equipment manufactured under Hyundai licence conforms to the following directives:

Electromagnetic Compatibility Directive 2014/30/EU

Noise emission in the environment Directive 2005/88/EC

Machinery Directive 2006/42/EC

Emission Directive 2012/46/EU

Equipment Category: Garden Tools

Product Name/Model: LE 3820, LE 4220

Type: Lawn Mower

Product is manufactured and tested in accordance to the following standards: EN ISO 3744: 2010; ISO 11094: 1991; EN ISO 14982:2009; EN ISO 5395-1:2013; EN ISO 5395-2:2013;

Place of Declaration: N-PRO, Riga, Latvia Signed by: Raimonds Lagodskis

Date: 6th January 2021 Position in Company: Managing Director



Name and address of Authorised representative: N-PRO SIA, Saktas 1A, Riga, Latvia, LV-1035

# HYUNDAI

**HYUNDAI**  
POWER PRODUCTS



[www.hyundai-direct.biz](http://www.hyundai-direct.biz)

**KOTO Industry LLC, 817 S Main St, Las Vegas, NV, 89101, USA**  
**3041 W Horizon Ridge Pkwy Suite 170 Henderson, NV 89052, USA**

**EU Importer / EU Importeur / ES Importētājs / EL Importija / ES Importuotojas:**  
**SIA «N-PRO», Saktas iela 1A, Rīga, Latvija, LV1035**

**Импортер в РФ:**  
**ООО «НЕОС ПРО», 123007, Россия, г. Москва, ул. 5-я Магистральная, д. 15**

**Импортер в Україні:**  
**ТзОВ «Візард Технікс», 03026, Україна, м. Київ, Столичне шосе 100**  
**ТзОВ «Орієнт Технікс», 03045, Україна, м. Київ, вул. Новопирогівська 56**  
**ТзОВ «Енерджі Сорс», 03045, Україна, Київ, вул. Новопирогівська, 56**  
**ТзОВ «Ел-Контур», 03045, Україна, Київ, вул. Новопирогівська, 56**

**Made in PRC / Ražots Ķīnā/ Toodetud Hiinast / Pagaminta Kinija / Виготовлено в КНР / Сделано в КНР**

**Licensed by Hyundai Corporation Holdings, Korea**